

# La Plaza

# NUEVA

Nº 8

Asociación Cultural Amigos de Ribadesella

NOVIEMBRE, 1999

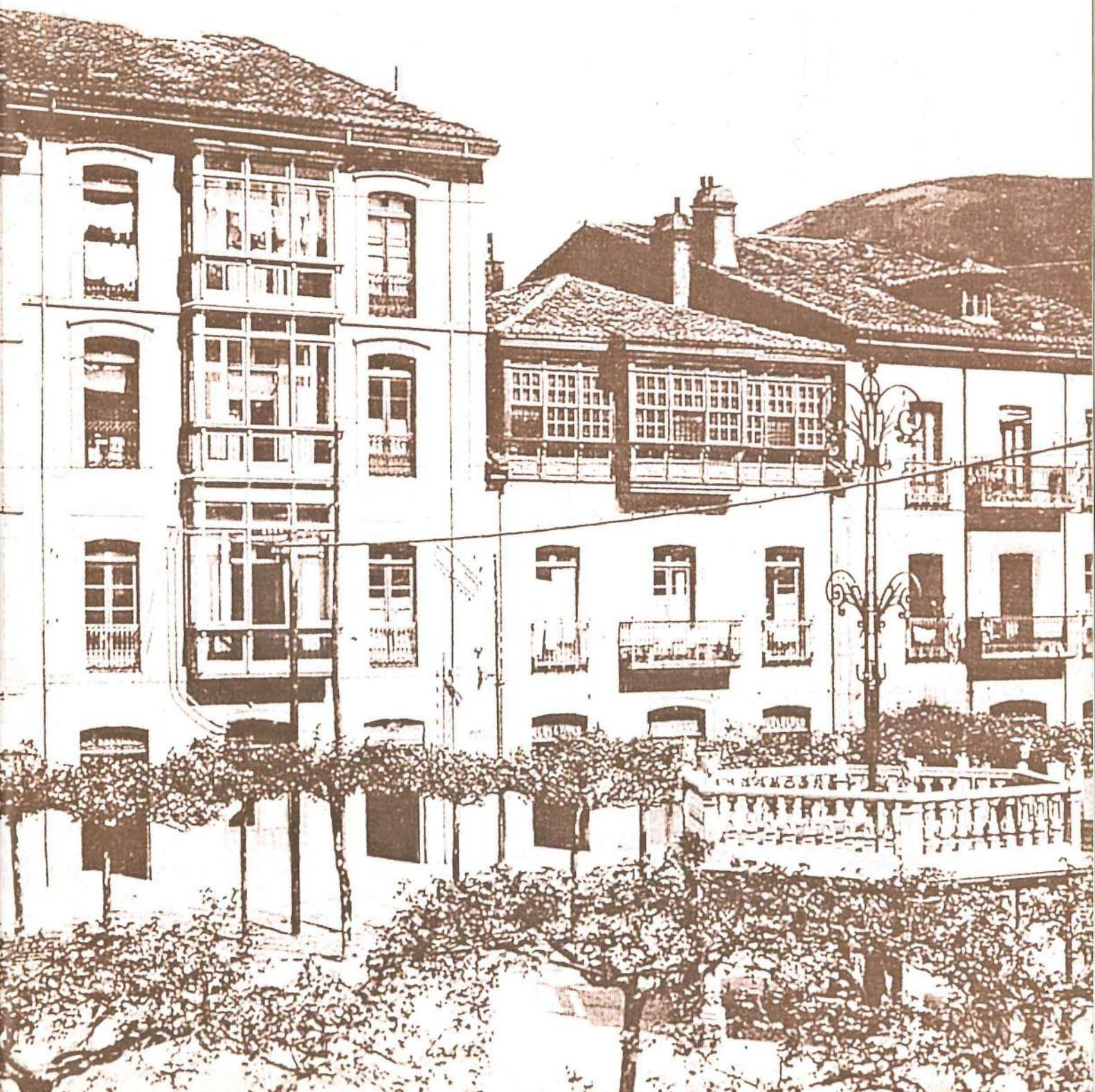



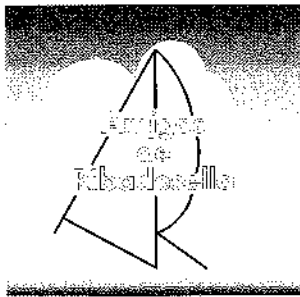

## ASOCIACION CULTURAL AMIGOS DE RIBADESELLA

### Junta Directiva

*Presidente: Alejandro Criado Fernández*  
*Vicepresidente: Juan José Pérez Valle*  
*Secretario: Alejandro Barrero García*  
*Tesorero: Miguel Valdés Bravo*  
*Contador: Jaime Sánchez Belío*  
*Vocales: Javier Arias García*  
*Ignacio Escotet Iglesias*  
*M<sup>a</sup> del Pilar González Bulnes*  
*Aurora Piélagos Fernández*  
*M<sup>a</sup> José de la Villa Martínez*

La Asociación Cultural Amigos de Ribadesella y su Junta Directiva no se identifican necesariamente con el contenido de los artículos publicados en esta revista, siendo ello responsabilidad exclusiva de sus autores, si bien la aceptación o rechazo para su publicación es decisión de la misma.

Artículos y comunicaciones deberán ir acompañadas del nombre, apellidos y D.N.I. del autor, aunque podrán ser publicados bajo seudónimo.

Plaza de Abastos, s/n. RIBADESELLA

D.L.: AS-3.429/96

Imprime: Gráficas Covadonga

Fotocomposición: Asturiét, S. C.

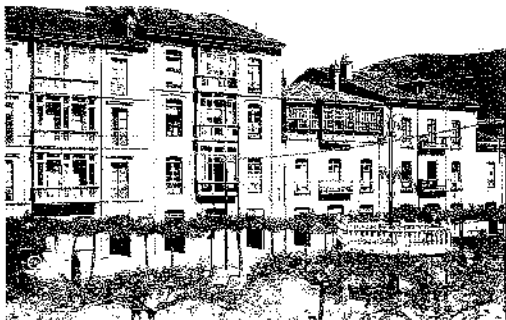

Colección E. COFINO

**NUESTRA PORTADA**  
La Plaza Nueva hacia 1925

# SUMARIO

**3**

## NOTICIAS DE NUESTRA ASOCIACIÓN

- Conferencia

**8**

## REVISTA DE PRENSA

## MISCELÁNEA RIOSELLANA

- La enseñanza en Ribadesella
- Molinos de Agua
- La Danza de Arcos
- Desaparecieron antes de 1965

**19**

**41**

## RELATOS

- Casey en la Playa
- Regreso
- La burrada de Petra
- Una boda por amor
- Marketing en madreñes
- La leyenda oculta de Alburinán

**54**

## RIBADESELLA ES DEPORTE

- Kickboxing

## EL BUZÓN DE LA PLAZA NUEVA

**54**

- Una maravilla al descubierto
- El nombre de nuestra revista
- Recuperando a Jesús Delgado
- Los cañones de Guía
- Inquietud expresiva
- La capilla de Torre
- Hacer arena
- Recordando al Manín
- Anécdotas riosellanas de fin de milenio

**E**n el pasado mes de julio tuvo lugar el I Concurso de Fotografía y aunque en un principio el número de participantes era escaso, al final del periodo de presentación de originales aumentó considerablemente, de modo que se llegaron a reunir más de sesenta fotografías. Tras la deliberación del jurado se hizo público el resultado que fue el siguiente: en categoría COLOR el primer premio correspondió a D. Jonathan Hevia Valles, el segundo a D. Javier Feito Blanco y el tercero a Doña Sandra Rodríguez Asenjo, los dos primeros riosellanos y de El Berrón la tercera.

En categoría MONOCROMÁTICA se impuso D. José Antonio Silva Sastre (Ribadesella), siendo segundo D. Jonathan Hevia Valles y tercero D. José Martín Granizo López (León). Finalmente en la categoría de SERIES el primer premio correspondió a D. José Martín Granizo, el segundo a D. José Antonio Silva Sastre y el tercero a Doña Mercedes Caballé Anducas (Oviedo). Los premios se entregaron el 13 de Agosto en un acto celebrado en la Casa de la Cultura que también contó con la intervención de la Licenciada en Filología Hispánica M<sup>a</sup> Eugenia Alonso Mier quien disertó sobre la vida y obra de D. Manuel Fernández Juncos cuyo libro «De Puerto Rico a Madrid» se distribuyó este verano a los socios.

El 14 de agosto tuvo lugar en la Grúa la tradicional Jira que, como siempre, contó con una gran afluencia de socios y simpatizantes actuando el Grupo de música folk Corquieu, que se ha erigido en la revelación musical del verano, así como la agrupación Grupos Folclóricos Riosellanos y una pare-



*Composición de la mesa que presidía el acto celebrado en la Casa de la Cultura el 13 de agosto. De izquierda a derecha: M<sup>a</sup> Eugenia Alonso Mier, el representante del Ayuntamiento Pelayo Martínez y los miembros de la Asociación Juan José Pérez Valle, Alejandro Criado y Alejandro Barrero*

ja de gaiteros, contribuyendo todo ello al éxito de la fiesta en la que se pudieron degustar unos exquisitos bollos preñaos de la panadería Maos y sidra de Basilio en abundancia, todo ello en su punto.

En el número anterior de La Plaza Nueva terminábamos esta Sección haciendo referencia a la tramitación administrativa de los Estatutos reformados de la Asociación, que entonces se encontraban pendientes; pues bien, una vez aprobados por la Consejería de Cooperación del Principado de Asturias, la Junta Electoral reinició el calendario electoral que se había interrumpido en el mes de abril concurriendo a las elecciones dos candidaturas lo que dio lugar a que por primera vez desde que se fundara la Asociación en 1986 el proceso llegara a su fin con la correspondiente jornada electoral para la cual se señaló la fecha del sábado 21 de agosto, celebrándose las elecciones con una importante participación al haber emitido su voto 270 socios que representan un 30% del censo electoral, contribuyendo a ello

sin duda el hecho de que días antes del señalado al efecto tuviera lugar un animado debate radiofónico en los estudios de la COPE en la que dos miembros de cada candidatura expusieron sus proyectos y pasaron revista a las actividades de la Asociación.

Las elecciones, independientemente del resultado, que sonrió a la Junta Directiva en funciones por una abrumadora mayoría al superar el 80% de los votos emitidos, supuso un reforzamiento de la Asociación, al tiempo que una confirmación de la confianza que los socios tienen depositada en esta Junta que desde aquí quiere agradecer a todos el interés demostrado a través de esa participación en un día espléndido de verano donde la climatología invitaba más a bañarse en la playa que a depositar una papeleta en la urna situada en la Plaza de Abastos.

Finalmente, el pasado 18 de septiembre se celebró el II Certamen de Pintura al Aire Libre que contó con la participación de 52 artistas, superando no sólo en cantidad sino en calidad a la del año anterior, haciendo difícil la ta-



Un momento de las elecciones a la Junta Directiva

rea del Jurado que decidió otorgar el primer premio a D. Santos Monestina Palacios, de Cabranes, correspondiendo el 2º a D. José Ramón García Álvarez, de Villaviciosa y el 3º a D. Luis Gutiérrez Tudela (Luanco), obteniendo los accésits D. Sergio Piris Pereda (Santander), Ismael González González (Gijón) y Erika Seguí Colas (Castrillón), mien-

tras que en la categoría infantil Teresa Valdés Costales y Angela Tejo Posada, ambas riosellanas, lograron el primer y segundo premio respectivamente, consiguiendo el tercero Julia Otaño González.

Tanto los cuadros como las fotografías fueron expuestas recientemente a lo largo de dos semanas en la Casa de

Cultura, siendo visitados por un importante número de riosellanos, lo que nos anima a seguir en esta línea y continuar convocando estos concursos que están teniendo una gran aceptación, aunque quizá convendría un cambio de fechas con el fin de lograr una participación más numerosa, de modo que llenemos Ribadesella de pintores y fotógrafos, ésa es la meta que nos hemos marcado y que trataremos de alcanzar el próximo verano.

ALEJANDRO CRIADO

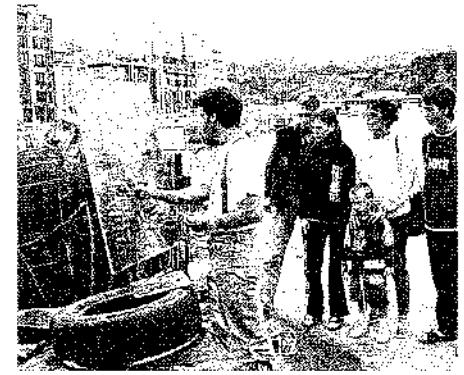

Santos Monestina Palacios ante su obra

## Don Manuel Fernández Juncos

M<sup>a</sup> Eugenia Alonso Mier

*Conferencia pronunciada por Doña Eugenia Alonso Mier con motivo de la entrega a los socios del libro «De Puerto Rico a Madrid», acto celebrado durante el mes de agosto pasado*

Manuel Fernández Juncos nació el 11 de diciembre de 1846 en la pequeña aldea de Tresmonte perteneciente al Concejo de Ribadesella, en el seno de una humilde familia de labradores, formada por D. Ramón Fernández González y Doña María Juncos Pando. El matrimonio Fernández Juncos tuvo otro hijo, Francisco, quien siguiendo las huellas de su hermano mayor orientará sus pasos hacia la emigración en un intento por alcanzar mejoras personales, siendo en ambos casos Puerto Rico el país elegido.

En la aldea de Tresmonte no había escuela, por lo que el joven Manuel debía trasladarse todos los días a la de Moro, a varios kilómetros dentro del mismo concejo, para poder asistir al colegio, donde recibirá nociones básicas de lectura, escritura y aritmética, y aunque se trataba de una educación llena de carencias, D. Manuel nunca olvidará estos años, ni el agradecimiento que siempre sintió por el *maestrín* a quien tan cariñosamente recordará en *De Puerto Rico a Madrid*.

Los primeros años del joven Manuel transcurren entre el campo y el ganado en un marco idílico que se rompe de forma drástica en 1857, cuando con apenas once años embarcará en Avilés, en la Corbeta Eusebia, rumbo a Puerto Rico desde donde era reclamado por

un tío, ya asentado en la isla con cierta comodidad desde hacía algunos años.

Recién llegado a la isla se instalará en un primer momento en Ponce, donde se dedicará al comercio en el establecimiento de D. Ramón Cortado, al mismo tiempo que comienza a estudiar idiomas y otras materias consideradas útiles para quienes se dedicaban al Comercio.

Transcurridos unos años en estas actividades, Juncos abandonará Ponce, al descubrirse un brote de fiebre amarilla en la zona, para instalarse brevemente en el Barrio de Juana Díaz, desde donde pasará a Adjuntas, periodo importante en su vida puesto que será aquí donde entrará en contacto con el jíbaro y sus costumbres que tan acertadamente plasmará años más tarde en sus obras.

En 1861 muere el tío que lo había llamado a su lado, trasladándose por estos años a Vega Baja para trabajar como dependiente en un colmado, donde desempeñará un trabajo duro y mal pagado. El bajo salario percibido por el joven asturiano es transformado por éste en libros y periódicos que el joven Manuel leía en la trastienda a la luz de un candil, hecho este último que le acarreará un malestar ocular que lo pondrá en contacto con el médico del lugar J. Gualberto Padilla, hombre culto que era conocido en el mundo literario como «El Caribe» y cuya amistad le brindará la oportunidad de disponer de una biblioteca y un nuevo trabajo como dependiente en la librería de Julián Acosta donde entrará en contacto con escritores y periodistas, así como el poder participar en las reuniones que tenían lugar en la trastienda al ser el punto de reunión elegido por jóvenes adinerados con inquietudes literarias y de ilustrados liberales.

Transcurridos algunos años de formación y estudio, Juncos publicará su primer artículo en «El Porvenir» en 1867 pasando poco tiempo después a colaborar en «La Razón» de Mayagüez, «El Derecho» de Ponce, «La España Radical» y «Don Simplicio» de San Juan. La firmeza y acierto de estos primeros trabajos hará que su firma sea solicitada por los periódicos más importantes del país, aunque debemos llamar la atención en este punto sobre la ausencia de sus artículos, por voluntad propia en los periódicos de sus compatriotas como era el caso de «El Boletín Mercantil» o «La Integridad Nacional», hecho explicable si tenemos en cuenta las ideas liberales de Juncos, frente al conservadurismo intransigente de los otros tan apegados a todo aquello que les permitiera mantener su posición.

En 1870 contraerá matrimonio con Doña Dolores Náter Marrero con la que tendrá cinco hijos, de los cuales murieron dos cuando eran unos niños.

Seis años más tarde decide trasladar el hogar familiar a San Juan donde residirá hasta el día de su muerte.

Será precisamente la capital borinqueña el lugar elegido por Don Manuel

en 1887 para fundar «El Buscapié», diario que obtendrá desde el primer número hasta el momento de su cierre en 1898 la aceptación y el aplauso de público y crítica. Tras el éxito obtenido funda un semanario con el mismo nombre para poder dar cabida a las numerosas colaboraciones que recibe en la redacción que ambas publicaciones tenían en la calle Fortaleza n° 55 del Viejo San Juan. Desde la tribuna de «El Buscapié» el asturiano defendía los derechos de los puertorriqueños, al mismo tiempo que intentaba desterrar de sus vidas aquellas costumbres y tradiciones nefastas para el desarrollo de la isla, llegando por esta causa a atacar a su querida España, pidiendo a esta última la Autonomía, desde las filas del Partido Reformista en el que militaba y por el que se había presentado a Diputado de San Juan en 1878, batalla de la que saldrá victorioso. En 1878 tienen también lugar otros importantes acontecimientos en la vida de D. Manuel, como son:

—La petición que le hace la Sociedad «Alianza Latina» presidida por V. Hugo para ser su Delegado en la isla, con la misión de establecer un grupo regional de la sociedad en Puerto Rico.

—Es nominado académico de la «Sociedad Cervantina Española».

La campaña cultural emprendida por el ilustre asturiano desde las páginas de su periódico aboga por una enseñanza obligatoria, por lo que pide la creación de escuelas *normales* de maestros, agricultura, farmacia, artes y oficios, así como programas educativos para adultos. Esta misma preocupación le llevará a fundar la Institución Popular de Enseñanza y la Biblioteca Insular, que será usada como modelo para todas las bibliotecas públicas que se irán creando en el país.

La intensa labor desplegada por D. Manuel será interrumpida en 1885 a causa del viaje que lo llevará a la España de la que había salido con once años y a la que regresa como hombre maduro, respetado y conocido periodista a la par que autor de *Costumbres y tradiciones* (1883) y *D. Bernardo de Balbuena* (1884). En 1886, tras su viaje

a España, publica *De Puerto Rico a Madrid* donde plasmará una España algo idealizada por los ojos de un hombre maduro que retorna al lado de sus gentes y de la tierra que abandonó sin haberla conocido.

Estamos ante la primera visita que Don Manuel realiza a la patria desde su marcha y lo hace desde la visión de un hombre culto y admirado por el pueblo puertorriqueño al que supo retratar como nadie a través de sus cuadros de costumbres (tradiciones, tipos y caracteres) y sobre todo por su labor periodística a través de «El Buscapié» que luego continuará aunque con un corte más literario a través de su «Revista Puertorriqueña», fundada en 1887 y que durante los seis años que duró su publicación acogió las mejores plumas nacionales e internacionales, llegando a superar a otras revistas de las mismas características editadas por aquellos años como eran las divulgadas por Alejandro Tapia o J. Gautier Benítez.

Desde su revista dará a conocer las últimas tendencias literarias, entre ellas los primeros trabajos de Rubén Darío a quien conocerá personalmente en la redacción de «El Buscapié» en 1892 durante una breve parada en la isla cuando regresaba de visitar la Exposición Hispanoamericana que había tenido lugar en Madrid, tras esta visita la correspondencia entre ambos será fluida. Fue una pena que la revista cerrara sus puertas debido a causas económicas.

En 1893 publica *Sátira contra vicios y malas costumbres* en la que a través de un diálogo entre Juncos y el poeta Trelles vemos las ideas que el asturiano tiene sobre los poetas y la poesía.

Paralelamente a la labor política y cultural, D. Manuel también tiene tiempo para obras sociales como lo demuestra el hecho de que aprovechará la oportunidad que le brinda el Marqués de Polavieja en 1895 al nombrarlo delegado de la Cruz Roja en Puerto Rico a la que organizará y dotará de materiales que no sólo servirán para ayudar a los puertorriqueños en los malos momentos sino también la gran labor que realizará a favor de los soldados españoles



que viajaban hacia Cuba. Será precisamente el apoyo de la causa cubana lo que motivará su entrada en prisión en 1896 por su artículo «Catecismo de Insurrectos», aunque no será ésta la única ocasión en que Don Manuel será encarcelado. Un año más tarde el asturiano llega hasta la Secretaría de Hacienda con el Partido Autonomista en cuya fundación había colaborado diez años antes, aunque con la llegada de los norteamericanos tuvo grandes dificultades para lograr mantener el Tesoro del país a pesar del bloqueo de la escuadra norteamericana que impedía la entrada de dinero a través de su única fuente de dinero: la aduana. Con la toma de posesión de los norteamericanos entre el 23 y 24 de septiembre de 1898 la vida de la isla cambiará de forma considerable como el propio Juncos plasmará en su artículo «La vida en Puerto Rico». Por estos años comienza a publicar una serie de libros escolares dirigidos a los colegios isleños con el fin de salvar el español para Puerto Rico por lo cual creó sencillas e interesantes historias con ejercicios variados utilizando para ello los métodos pedagógicos más modernos incentivando en los niños aficiones y gustos que sin que ellos se percaten los educan al tiempo que los divierte.

Al mismo tiempo que los libros escolares publica en 1904 *Compendio de Moral* donde resume los deberes de los hombres para con la sociedad.

La preocupación social de D. Manuel no decae, de ahí que en 1906 crea El Refugio de Niños Desamparados, por el que llegó a recorrer las calles de San Juan delante de un carrito que iba llenando con la comida cedida por los comerciantes del lugar.

Por sus actividades fue nombrado presidente del Ateneo Puertorriqueño que junto al Casino Español le coronará en 1907 como forma de reconocimiento a su labor, por el mismo motivo en 1909 es elegido Decano de Escritores y Poetas de la América Española, así como el Homenaje recibido en su tierra por sus paisanos durante su segundo viaje a España en 1912.

El reconocimiento a la labor del asturiano le llevará a alcanzar la Cruz de Al-

fonso XII, aunque la rechazó al considerar que no podía aceptarla mientras no hubiera una escuela en su pueblo, por lo que por Real Orden fue construida en Tresponte una escuela con capacidad para ocho niños y el profesor, que permanecerá en funcionamiento hasta 1970.

A estas aclamaciones y reconocimientos hay que unir el reconocimiento de los puertorriqueños que en 1916 lo nombran Doctor Honoris Causa por la Universidad de Río Piedras.

Así, hasta el momento en que la muerte lo alcanza en 1928 en San Juan, a pesar de lo cual el trabajo del asturiano continuó con la publicación de una obra póstuma *La última hornada* en 1929 y la reedición de otras de sus obras.

## Obras

Manuel Fernández Juncos era un autodidacta que alcanzó las más altas cimas del mundo intelectual puertorriqueño a base de esfuerzos y trabajo duro, para lo que se valió de diferentes medios de comunicación: periodismo, poesía, canciones, libros de texto, biografía, libros de viajes... pero fue el género costumbrista en el que derramó humor, ingenio y grandes dotes de observación, siguiendo principalmente a Mesonero Romanos y a Larra y a Puerto Rico como escenario de sus obras. A este género pertenecen títulos como:

*Costumbres y tradiciones, Tipos y caracteres y Semblanzas Puertorriqueñas.*

### a) *Tipos y caracteres*

La primera edición es de 1882, en esta obra nos muestra a tipos ya desaparecidos o en vías de desaparición, al mismo tiempo que protesta, para lo que debe salvar el escollo de la censura a través de subterfugios que en ocasiones confunden a los lectores. Algunos de los tipos son:

*El tigre*: vive de la apariencia y la vanidad. Es retratado como: fatuo, soberbio, audaz y jactancioso. Un hombre joven preocupado por todo lo externo, aquello que pueda aportarle una imagen de hombre importante, de dinero por lo

que se procura influencias que le permitan un buen puesto provocando temor en los inferiores a los que asusta preparando «escritos de queja». Hay que reconocerle que al menos tiene audacia y arrojo, al mismo tiempo que aprovecha el desconocimiento de quienes le rodean sobre sus derechos y deberes.

*Los alcaldes*: los clasifica según el sistema Cuvier, entre ellos destaca «El comisario de barrio» que aparece en *La levita de barrio* donde se nos presenta la vida jíbara con cierta comicidad. De estos alcaldes sobresalen por su individualización:

Don Bonifacio: usado para satirizar sobre los medios utilizados por los aspirantes a puestos políticos en tiempos de elecciones, procedimientos que Juncos nos presenta de forma cruda, aunque Don Bonifacio los rechaza.

El capitán de milicias: es una sombra de sí mismo, se trata de una especie de D. Quijote que nos hace sonreír. Se trata de un hombre flaco, cansado, que vemos a través de la siguiente descripción: *este hombre rucio con barba y cabello del mismo color, embutido en un traje rucio también (aunque debió ser azul en otro tiempo) y caballero en una yegua rucia; forma todo ello un grupo de color tan idéntico, que visto a cien pasos de distancia no se podría distinguir en donde concluye el jinete y en donde empieza la cabalgadura.* Este capitán resulta un tipo curioso a la vista de sus contemporáneos, ya que una vez extinguidas las milicias, no contaba con milicianos, se encontraba sin acción y con la única ocupación de cobrar su sueldo en la Comandancia Militar, del militar del pueblo en el que quedó varado con un uniforme trasnochado que se pone para ir a cobrar.

Don Gabino Escarabajo: es un buscador de tesoros, que por su persistencia y en un marco de piratas y tesoros ocultos se encuentra con un fantasma.

### b) *Costumbres y tradiciones*

Estos cuadros y personajes pertenecen a lo que A. S. Pedreira llamó primer ciclo jíbaro y lo definió: *Eramos una prolongación de España y no actuaba sobre el jíbaro ningún reactivo extraño. Era*



un cuerpo de pueblo en formación, bastante homogéneo y el cultivo del tema se debió a un criterio social en unos casos y pintoresco en otros. El acicate de los contrarios exóticos, el temor a su olvido y la dura sospecha de su desaparición, no entran en juego. Había también en aquella actitud, una sorda protesta disfrazada de solidaridad pasiva. Juncos califica sus costumbres y tradiciones de juguetes al tiempo que hace alusión a la forma en que fueron compuestas bajo la presión de una ley contraria a la libertad y desarrollo de pensamiento o de una previa censura restrictiva y meticulosa, advirtiendo que las costumbres viciosas descritas no son un reflejo general de las costumbres puertorriqueñas. Aquí, el jíbaro comienza a alejarse de lo pintoresco para tomar características, una de las cuales es precisamente su falta de caracteres. Entre ellos destaca por su originalidad:

«Por encima de los lentes», donde se habla de la cortedad de vista que se extiende rápidamente por el país, a pesar de que la mayoría de la gente usa lentes.

«Revista de modas», describe los atuendos de moda al mismo tiempo que realiza satíricas comparaciones: *El peinado se usa generalmente postizo, como los alcaldes, y cada día más alto, como el precio del pan.*

### c) *Semblanzas Puertorriqueñas*

La semblanza es un género que partiendo de lo biográfico deja paso a la imaginación e intuición, así las *Semblanzas Puertorriqueñas* publicado en 1888 muestra de forma poética las semblanzas de Manuel A. Alonso, J. Acosta y Alejandro Tapia.

Después de este rápido repaso sobre la vida y obra de D. Manuel pasaremos a hablar algo más extensamente de *De Puerto Rico a Madrid*, libro de viaje que muestra la segunda fase del viaje realizado por el asturiano en 1885 y que había comenzado en La Habana y que también había plasmado en el libro *Habana a New York*.

Estamos ante la visión que un hombre maduro tiene del país que dejó co-

mo niño y al que regresa a edad madura y por lo tanto muestra una idea romántica en algunos casos aunque sin dejar de entender y comentar aquellos hechos o cosas que no le gustan.

Se trata de un itinerario de un viaje, un diario en el que el Maestro va plasmando las impresiones que le va provocando todo lo que contempla, ya se trate de algo nuevo o de aquellos lugares en los que fue transcurriendo su infancia.

De esta forma vemos desfilar por sus páginas un Cádiz lleno de luz y alegría, un típico puerto norteño a través de la Galicia que Emilia Pardo Bazán supo describir con tanta exactitud que podríamos utilizar alguna de sus novelas como una guía, el Santander de J. M. Pereda donde mar y montaña se funden y, sobre todo, su querida Asturias, en la que se detiene por más tiempo, primero para recordar su aldea y los alrededores que recorriera de niño, destacando la visión nostálgica y cariñosa de su antiguo colegio donde aún sigue el mismo maestro, momento que aprovechará para hacer un pequeño alto para hablar de la importancia de la educación en los jóvenes y el trabajo realizado por unos hombres y mujeres que se esfuerzan continuamente sin que nadie valore su labor. Este pasaje es similar al cuadro que había publicado con anterioridad bajo el título *Los maestros de escuela* donde una vez más queda patente su preocupación por la educación.

De Asturias visitará Gijón y Oviedo, ciudades que nunca había tenido la oportunidad de conocer, puesto que antes de partir hacia el Nuevo Mundo sólo conocía de forma superficial Avilés por ser el lugar desde el que había partido hacia Puerto Rico. De las urbes asturianas destaca en su opinión Gijón, mientras que la capital no le agrada, quizá por el mal tiempo que hubo durante su visita, hecho que se verá compensado por la visita que realizará a Clarín.

Tras esta parada temporal, reemprenderá su viaje, que le llevará hasta la capital de España, donde visitará los centros culturales y los monumentos

más importantes. Pero el viaje va tocando a su fin y D. Manuel debe despedirse una vez más de su país y sus gentes, para regresar a la vida que le esperaba al otro lado del mar.

A lo largo de estas páginas asistimos a la presentación de un indiano atípico y aparte de la salida a temprana edad del hogar paterno para partir a un mundo desconocido y sus primeros trabajos como dependiente de comercio, en el resto de cosas se manifiesta con gran singularidad separándose de aquellos que como él habían tomado el camino de la emigración, puesto que no trabaja para ahorrar y regresar años más tarde a su tierra a disfrutar de lo que con tanto esfuerzo había ganado, sino que se entrega al país que lo acogió con los brazos abiertos y por el que trabajará buscando mejoras culturales, participa en esa sociedad que se va formando, implicándose en todo lo que puede sin buscar beneficios personales por lo que no retornará a su país para plantar una palmera y construirse un chalet.

Las características que encontramos en este libro están también presentes en todas sus obras, éstas serían:

—Lenguaje vivo y claro que es el que utiliza a la hora de plasmar la descripción de las tradiciones que se difuminan a causa de las influencias externas y a las confusiones.

—Muestra a gentes sencillas, a los jíbaros que en los años que él escribe ya están casi extinguidos a causa de los nuevos tiempos y las nuevas formas de vida.

—Alcanza altas cimas cuando plasma el ambiente puertorriqueño en sus cuadros costumbristas en los que suelen aparecer personajes ridículos (superficiales y que sólo se preocupan por lo aparente).

—Influencia de Larra en el lenguaje y de Mesonero Romanos por el estilo.

—Su obra evoluciona (respecto al cambio de perspectiva) de forma clara en lo referente a la perspectiva y al estilo. Ahora ve y muestra las cosas desde fuera, con un ángulo más profundo y humano a través del sarcasmo y la crítica.





MAYO DE 1999

- ❑ La Guardia Civil detiene a tres grupos de jóvenes riosellanos menores de edad, por distintos delitos contra la propiedad –robos en chalets y destrozos en viviendas particulares y edificios públicos–, generando un amplio debate en el pueblo.
- ❑ Con la proximidad de las elecciones municipales, llega la hora de las inauguraciones. El vicepresidente del Principado, Leonardo Verdín, inaugura la plaza de Cuerres junto a la iglesia de S. Mamés en la que se ha habilitado una zona infantil y arbolada, además de una adecuada iluminación. Días más tarde se continuó con la finalización del Plan de Fachadas y con la ampliación del Centro de Formación del Consumidor que, de seguro, no ha de ser la última.
- ❑ Con tan solo 23 años y 6 combates, nuestro convecino Noel Amieba –Peso Medio–, se proclamó medalla de bronce en los campeonatos de España de Boxeo Aficionado disputados en Santander.
- ❑ Ribadesella se convierte en la gran protagonista del suplemento de viajes del prestigioso diario norteamericano The New York Times, gracias a un extenso reportaje, que reproducimos en esta revista, en las que la reportera, Elena Castedo, realiza una permenorizada descripción de lugares, edificios, establecimientos hosteleros y hasta de personas de nuestro pueblo. Agencias inmobiliarias y hoteles han recibido numerosas llamadas desde Chicago, Colorado, California, San Francisco, Miami, Nueva York y otros puntos de los EEUU solicitando información. Algunos han hecho su reserva para este verano y otros para el 2.000.
- ❑ Decenas de *moteros* de toda España, unos 250, toman parte de la V Concentración motociclista promovida por la peña local Angeles del Asfalto. El en-



Alumnos del curso de Informadores Turísticos

cuentro fue puntuable para la Copa Nacional de Turismo y, a pesar del mal tiempo, se celebró una *folixa motera*, descenso en canoa por el Sella, exhibición de motos de agua en la bahía, una excursión turística, muestra de

motos antiguas y entrega de trofeos.

- ❑ Los ganaderos de la raza de Berbes sufren, desde comienzos del pasado invierno y hasta la fecha, la pérdida de 200 ovejas y cabras por ataques que atribuyen a los lobos.

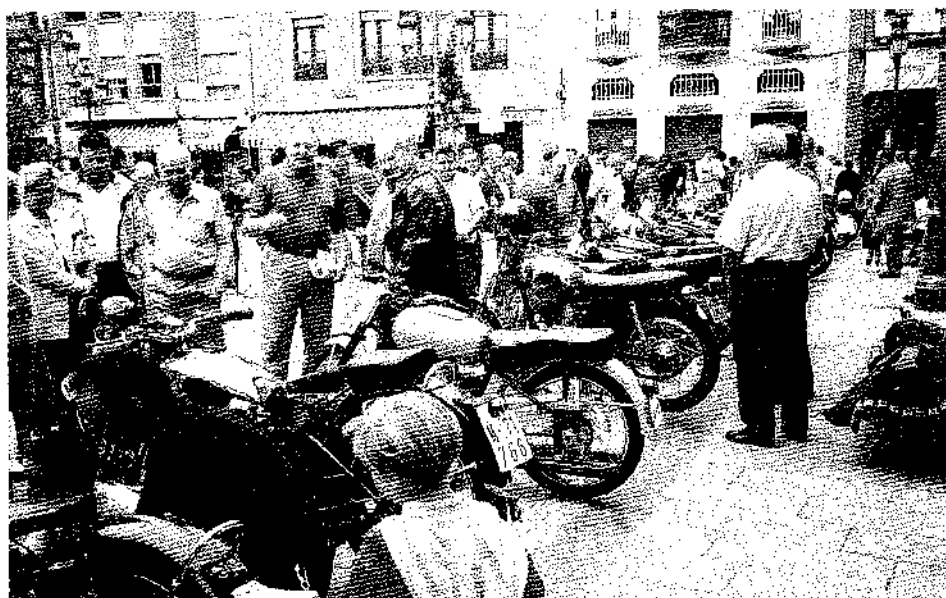

Exposición de motos antiguas



- Tras más de 50 años de servicio en la parroquia de El Carmen, fallece el titular de la misma Hortensio Gorgojo Martínez, sacerdote muy querido en Ribadesella y que desde 1953 estaba a cargo también de las parroquias de Junco y Ucio.
- Promovidas por el Ayuntamiento y la Asociación de Pesca Deportiva Arra se celebraron las Primeras Jornadas de la Mar que incluyeron un mercado marinerero con varias decenas de artesanos que mostraron sus oficios al público, pasacalles, animación infantil, exposición de maquetas y fotografías antiguas, conferencias..., además de contar con la presencia en el puerto de la patrullera de la Guardia Civil y la de Vigilancia Aduanera, y fuera de él del buque de la Armada Mouro. Algunos restaurantes ofrecieron menús especiales para el evento, siendo inaugurado el Monumento al Marino y colocados junto a la ermita de Guía los cañones extraídos meses atrás del final del paseo de la Grúa.
- El Principado acuerda iniciar la primera fase del polígono industrial del Aguamiá. El ejecutivo asturiano decide destinar una partida de 65 millones para la primera fase de las obras.
- El presidente del Principado Sergio Marqués presenta el proyecto definitivo del puerto deportivo de Ribadesella y coloca la primera piedra del mismo, aunque las verdaderamente importantes serán las siguientes. Los puntos de amarre quedan reducidos inicialmente a 90, de los 175 previstos. El presupuesto se sitúa en 304 millones de pts. y el proyecto contempla la construcción en la ría de un dique de 238 m. de longitud paralelo a la calle del Coronel Bravo. En la dársena así formada se instalarán tres pantalanés, unidos a la citada calle por una plataforma de acceso. Los partidos de la oposición criticaron duramente el proyecto y calificaron el acto de electoralista, el cual contó con la presencia del ex alcalde Juan Ureta que reclamaba con una gran pancarta la construcción del ascensor de La Cuesta.
- El sábado 29 se inició la campaña electoral con gran fuerza; el PP con un mitin en el cine Divino Argüelles al



*Aspecto del mercado marinerero*

que acudió el candidato por este partido al Principado y el vicepresidente del gobierno de la nación Alvarez Cascos con su joven esposa, a la que las señoras no dejaron de besuquear como si la conocieran de toda la vida. Un coche de la URAS con potente megafonía circulaba por las calles repitiendo machaconamente «Ribadesella ya tiene alcalde», elevando notablemente el volumen cada vez que pasaba por delante del cine donde se desarrollaba aquel acto y enviando el alcalde a dos policías municipales pa-

ra que retirasen un enorme bus propagandístico del PP que estaba situado junto al cine con el pretexto de que impedía la circulación, lo que además era cierto.

Por la tarde, el URAS dio su mitin en la Casa de la Cultura, al que acudió el presidente del Principado Sergio Marqués y en el que el alcalde afirmó haber logrado inversiones en Ribadesella por más de 4.000 millones de pts. Por su parte y al día siguiente, Andecha Astur, cuyos dirigentes pretendían realizar un mitin-fiesta en la Plaza

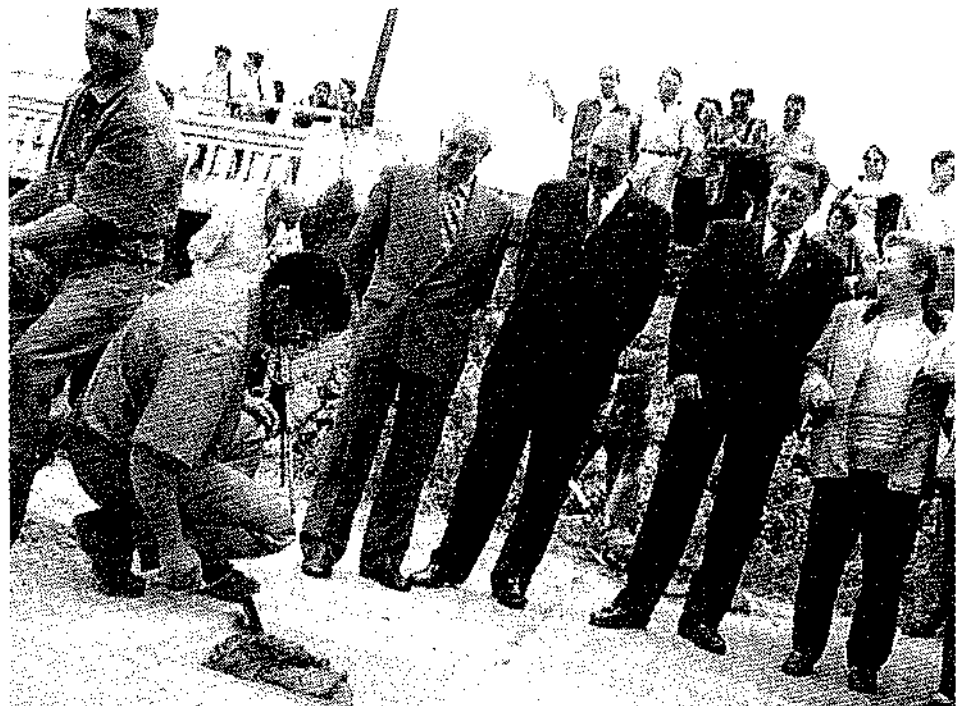

*Colocación de la primera piedra del futuro puerto deportivo*

RUBEN MISIONER



RUBEN MISONER

El vicepresidente del Gobierno, Alvarez Cascos, durante un mitin celebrado en el cine y al que acudió un centenar de personas

de Abastos con la actuación del grupo folk Cuerría, se encontraron con que dos policías municipales se lo impidieron al estar la Plaza llena de trastos. Tras las correspondientes protestas y denuncias —«somos minoritarios, pero no tontos», dijeron—, el mitin acabó celebrándose en plena calle. En todos ellos intervinieron además los candidatos a la alcaldía y a la presidencia del Principado por sus respectivos partidos.

□ El equipo de expertos que dirige Rodrigo Balbín y que investiga los restos prehistóricos del macizo de Ardines, ha descubierto gran cantidad de nuevas pinturas en la cueva de Tito Busti-

llo; unas 50 o 60 en el panel central, con una antigüedad doble —25.000 años— de la que se estimaba para las ya conocidas, y otras 100 junto a la entrada original de la cueva.

También en la Cueva y en La Lloseta han sido descubiertas numerosas pinturas y grabados, y en la margen derecha de la ría, en una cueva junto al Cobayu, gran cantidad de caparzones de moluscos marinos, huesos de animales y un arpón de unos 7.000 años de antigüedad. Con estos nuevos descubrimientos, el potencial prehistórico riosellano se acrecienta enormemente e iguala al de los tres focos más importantes del mundo. La

Consejería de Cultura, silencia los hallazgos ante su incapacidad para protegerlos adecuadamente.

## JUNIO

- Zíngara, una vaca frisona de la finca La Dehesa de Abéu, pare tres terneros «en 41 años como ganadero, no había visto nada igual» señaló su propietario.
- El candidato socialista a la presidencia del Principado, Vicente Alvarez Areces propone crear un gran parque temático del Jurásico en la comarca oriental que sirva para terminar con las disputas entre Ribadesella, Colunga y Villaviciosa por el Museo del Jurásico. El parque contaría con financiación privada.
- El presidente del Principado Sergio Marqués inaugura las obras de la primera fase del Centro de Interpretación del Paleolítico de Ribadesella. Estas obras se han centrado exclusivamente en La Cueva y donde se han mejorado los accesos, construido una pasarela interior y una amplia plataforma desde donde tendrá lugar el desarrollo didáctico de la visita mediante un montaje audiovisual —no muy logrado— que finaliza con la apertura del cierre que cubre la abertura natural superior de la gruta, dejando a la vista su impresionante sala. La inauguración supuso un éxito y en cinco días La Cueva fue visitada por más de mil personas.
- Ante la proximidad de las elecciones municipales, las promesas e inauguraciones se suceden sin parar. El presidente del Principado «inaugura» el paseo del puerto cuyas obras han permitido remodelar con notable acierto toda la fachada portuaria a lo largo de la calle Marqueses de Argüelles. Se abrió la nueva Oficina de Turismo y las autoridades y público presentes hicieron un recorrido a lo largo del paseo, que se presentaba adornado con grandes pancartas del PP, cerrando el acto unas muy visitadas mesas con refrescos y canapés.
- Vecinos de la localidad de Cuerras denuncian nuevos depósitos de escombros en el cauce del río Aguamiá y califican el hecho como «atentado a la Naturaleza».



Autoridades durante la inauguración del Paseo del Puerto

- Los resultados en las elecciones municipales celebradas el día 13, dan 5 concejales al URAS, 5 al PSOE, 2 al PP y 1 a IU. La lista encabezada por el alcalde José Miranda resultó ser la más votada (1.445 votos), quedándose a las puertas de alcanzar la mayoría absoluta al empatar el PSOE (1.250 votos) en el último minuto, en cuanto a número de concejales. Con ello los riosellanos han sabido valorar la gestión de Miranda a lo largo de la pasada legislatura. No tendrán representación en el Consistorio el Partido Asturianista apoyado por el Grupo Social Independiente del ex-alcalde Juan Ureta, ni tampoco Andecha Astur «la izquierda de Asturias». Lo más probable es que Pepe Miranda repita como alcalde. Por otra parte, dos riosellanas serán diputadas en la Junta General del Principado, Alejandra Cuétara (PP) y Juana María González de Cabo (PSOE).
- Pasadas las euforias y los desencuentros por los resultados de las últimas elecciones, el alcalde inicia los contactos con los grupos políticos que alcanzaron representación municipal para resolver la incógnita que existe sobre el futuro gobierno local. Para Miranda (URAS), lo más lógico sería llegar a algún acuerdo con el PP partido que cuenta con la llave de la gobernabilidad en el Ayuntamiento: «es hora de olvidarlo todo, rencores incluidos y tirar hacia delante», dijo. Juan Sánchez Díaz-París, cabeza de lista por el PP, olvidando también los rencores entre el PP y el URAS, no lo tiene tan claro y prefiere pensar en el futuro con detenimiento. La formación de las corporaciones locales tendrá lugar el 3 de julio.
- 208 alumnos de la LOGSE de todo el oriente de Asturias realizaron los exámenes de acceso a la Universidad en el instituto Avelina Cerra.
- Piraguas Cuesta, que cumple este año su cincuenta aniversario, lo celebra con un nuevo modelo de piragua «Urón» que, se asegura, es «más estable y rápido, que todas las conocidas» destinada a continuar los éxitos que siempre han caracterizado a este taller artesano de fama mundial.
- Comienzan los trabajos para instalar en la capital municipal un «punto lim-

pio» para la recogida selectiva de residuos y basuras. Este «punto limpio» se situará frente a la estación del ferrocarril, en el cruce que da entrada al barrio de La Cuesta.

Por otra parte, la empresa Cogersa, inicia una campaña para sensibilizar a la ciudadanía sobre las necesidades del reciclaje de basuras.

- Varios establecimientos hosteleros de la villa se acogen a la subvención del Plan de Excelencia Turística para renovar el mobiliario de las terrazas veraniegas cuya cuantía puede alcanzar hasta el 40% de su costo.
- Grupos ecologistas presentan alegaciones al proyecto de recuperación del Malecón. Piden que se retire la presa que Costas pretende construir frente al Instituto y todas las torres de alta tensión en aquel espacio. Por su parte el Ayuntamiento ha presentado un extenso pliego de alegaciones al proyecto al que califican de «poco ambicioso». Atrás se quedan los 581 millones de pts., ya reducidos a 291.
- Se celebra en Ribadesella la noche de S. Juan con la tradicional «foguera».

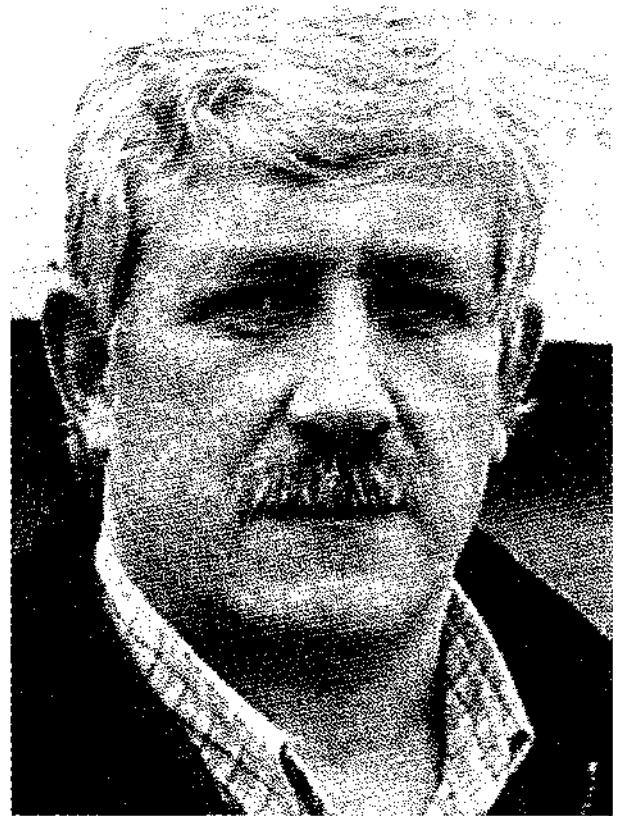

Pepe Miranda repite mandato como alcalde de Ribadesella

La isla y prado de su nombre presentó un lleno histórico. La Banda de Gaitas y un hombre-orquesta pusieron la música en una noche mágica donde las familias y grupos de amigos se hermanaron en una multitudinaria cena campestre. A las 12 en punto se prendió fuego a la pira de 6 metros de alto por 4 de anchura a los sonos del himno de Asturias. Se bailó la danza prima y ya al amanecer no fal-



Juegos infantiles en La Plaza Nueva



La Folixa Riosellana de la Sidra contó con gran afluencia de público

tó el chocolate a la taza.

- La Asociación de vecinos de Cuerres edita un díptico sobre el río Aguamía con el fin de dar a conocer la historia y geografía de la parte más oriental del concejo.
- El PP local negocia a dos bandas el futuro gobierno local, manteniendo contactos tanto con el PSOE como con la URAS, mostrándose abierto a cualquier posibilidad. Por otra parte, comienza a hablarse de pactos de partidos a nivel regional en los que aparecen combinaciones a realizar entre varios concejos y en los que se cuenta a Ribadesella.
- Ribadesella acoge, al inicio de la temporada estival, la III Folixa de la Sidra bajo una amplia carpa situada tras la Lonja del Pescado. Durante varios días tuvieron lugar pasacalles, pregón, un concurso de escanciadores, otro de calidad de sidra, actuaciones de gaitas y canción asturiana, verbenas, degustaciones de marmita de pescado y postres caseros y el IV concurso mundial de *trompetilles*. En el transcurso de la Folixa, se dio a conocer el primer grupo folk riosellano, Corquiéu, formado por cinco jóvenes que lograron el reconocimiento y aplauso de todos.

nocidas que destruyeron con sus actos vandálicos buena parte del mobiliario público allí existente, farolas, el mirador situado sobre la cueva de Tito Bustillo y un largo etc.

- El aumento de visitantes y la ubicación de la nueva Oficina de Turismo en el paseo del puerto, incrementa el número de consultas en un 43% durante el mes de junio. El 75% de los turistas que pasaron por ella procedían de Madrid y del País Vasco. También se detectó la presencia de norteamericanos atraídos por el artículo sobre Ribadesella publicado en las páginas del New York Times del pasado mayo.

- La alcaldía de Ribadesella queda de nuevo en manos de José Miranda tras un rocambolesco y llamativo vodevil político en las votaciones habidas para la constitución de las corporaciones locales. El alcalde en funciones Pepe Miranda (URAS), había hilvanado un pacto comarcal: en Ribadesella el PP se abstendría, dando con ello la alcaldía a Miranda y a cambio los concejales electos de la URAS en Cabrales y Peñamellera Alta apoyarían al PP en estos municipios donde necesitaban de sus votos. Pero las cosas no resultaron tan fáciles; los ediles de la URAS en Cabrales y Peñamellera se negaron a cumplir su parte en el acuerdo y votaron a favor del PSOE en sus respectivos concejos.

Conocido esto en Ribadesella, tras momentos de tensión no apta para cardíacos y ante el temor de que un despechado PP riosellano apoyase al PSOE y su cabeza de lista, Piélagos, saliese investido alcalde, Miranda selló un acuerdo en el último segundo con el PP local: el PP se abstendría a cambio de que este partido recuperase las alcaldías de Cabrales y Peñamellera, cosa que no se podrá lograr, si se logra, hasta al menos dentro de un año. En caso contrario, Miranda y sus concejales dimitirán. Y así estamos.

- Celebración de la festividad de la Virgen de Guía en la capital municipal. Como todos los años hubo cucañas,



Festividad de Nuestra Señora de Guía. Procesión marítima

JOSE PANDAL

## JULIO

- El Area Recreativa de Ardines sufre la violenta agresión de personas desco-





suelta de patos, Día del Socio con entrega del *bolu preñau* y botella de vino, partido de fútbol entre marineros casados y solteros, campeonato de fútbol-sala, juegos infantiles, oficios religiosos, procesión marítima y verbena.

- ❑ El riosellano Alberto Llera consigue el título de Campeón de España de Maratón en la categoría K-1 en prueba disputada en el Duero (Zamora) sobre un recorrido de 32 Km. Monchu Cerra y Walter Bouzán quedaron terceros en K-2 seniors.
- ❑ Con los días contados el Consejo de Gobierno del Principado adjudica a Colunga la construcción del Museo del Jurásico. Todo el vecindario riosellano sufrió una gran decepción, aunque era algo que se temía desde hace bastante tiempo.
- ❑ El Ayuntamiento mejora el acceso al pedral de Tereñes donde se encuentra uno de los principales yacimientos jurásicos de la zona. La antigua senda ha sido ensanchada y la pendiente limitada con vigas de madera formando escalones.
- ❑ Ribadesella inicia su programación musical veraniega con música folk a cargo del grupo riosellano Corquíeu; jazz, con la actuación de la banda The Northern Kentucky Brotherhood Singers y zarzuela a cargo de la Compañía Lírica «Madrid Goyesco».
- ❑ Empresarios hoteleros, vecinos y usuarios de la playa de Ribadesella protestan por el considerable retraso en la ejecución de las obras del muro que ya deberían estar terminadas hace tiempo. Los trabajos continúan a ritmo muy lento en plena temporada estival, ocasionando incomodidades y trastornos. Costas señala que los retrasos son debidos a la falta de materiales.
- ❑ La cueva de Tito Bustillo no deja de deparar sorpresas, nuevas catas paleontológicas llevadas a cabo en ella han permitido descubrir el único yacimiento de osos cavernarios conocido hasta la fecha en la región, en el que se han obtenido cráneos, mandíbulas, fémures y centenares de piezas de diferentes tamaños. Los investigadores creen que aún queda por descubrir el yacimiento central, donde los restos óseos se podrían contar por miles.



Ribadesella goza de una de sus mejores temporadas turísticas

RUBEN MISONER

- ❑ Dada la gran demanda que existe entre los turistas por ver las huellas de dinosaurios, la gerencia del Plan de Excelencia Turística ha organizado dos visitas diarias en grupos de veinte personas. La zona visitada son los acantilados bajo el faro y la realizan a pié aprovechando la bajamar y en compañía de un guía.
- ❑ El nuevo presidente asturiano, Vicente Alvarez Areces, no descarta cambiar la ubicación del Museo del Jurásico que el anterior gobierno adjudicó a Colunga. Afirma que el Ejecutivo de Marqués actuó de forma «improcedente» por lo que la decisión final que se tome será la que mejor se adapte al proyecto del nuevo Gobierno Regional.
- ❑ Los Wailers, el grupo de Bob Marley compuesto por catorce personas y que recorren Europa en autobús, disfrutaron de cuatro días en Ribadesella. Clientes y empleados del hotel Don Pepe donde se hospedaron, así como los del pub La Casina, pudieron disfrutar de su música.
- ❑ La capital riosellana inaugura una nueva bolera situada en las inmediaciones del polideportivo, gracias a los aficionados que tratan de recuperar una actividad que en otro tiempo fue muy practicada en el concejo.

venil que pretende ser una entidad que ofrezca alternativas de ocio a la juventud, más allá del «sábado noche».

- ❑ El piragüista riosellano Alberto Llera consigue el sexto puesto en el Campeonato del Mundo de maratón celebrado en Hungría.
- ❑ Se inician obras de acondicionamiento en las fachadas de la Lonja del Pescado y almacenes de pescadores. Sin embargo la techumbre seguirá igual a pesar de que como señala el secretario de la Cofradía «el agua entra a chorros en el salón de juntas».
- ❑ Numerosas quejas en el municipio por las carencias que presenta el Servicio de Pediatría. La pediatra titular inicia su período vacacional durante el mes de agosto y el Insalud no la sustituye, con los problemas que esto ocasiona a padres y niños, naturales y forasteros.
- ❑ El consejero de cultura Francisco Javier Fernández Vallina anuncia que todos los municipios que optaron a la sede del Museo del Jurásico dispondrán de una parte de las instalaciones y que además de un Museo, está previsto construir un gran parque temático.
- ❑ La Oficina de Turismo incrementa en un 55% el número de consultas durante el mes de julio. El 60% de nuestros visitantes, lo hicieron por vez primera y el 84% son turistas na-

## AGOSTO

- ❑ Nace una nueva sociedad en el concejo «Salto al Vacío», asociación ju-



cionales (43% madrileños, 14% andaluces, 13% castellano-leoneses y el resto catalanes, navarros, riojanos, aragoneses y vascos). Como dato significativo, un 88% valoraron su estancia como buena o muy buena aunque un 30% se queja por el nivel calidad-precio de los servicios de hostelería o la falta de aparcamientos. Por otra parte y según los datos facilitados por el cuerpo de socorristas, los usuarios de la playa de Santa Marina fueron 36.640 y 17.700 en la de Vega. Durante todo el mes de julio, predominó el buen tiempo, contabilizándose sólo un día de lluvia. La temperatura media ambiente se acercó a los 23° y la del agua a 17,6°.

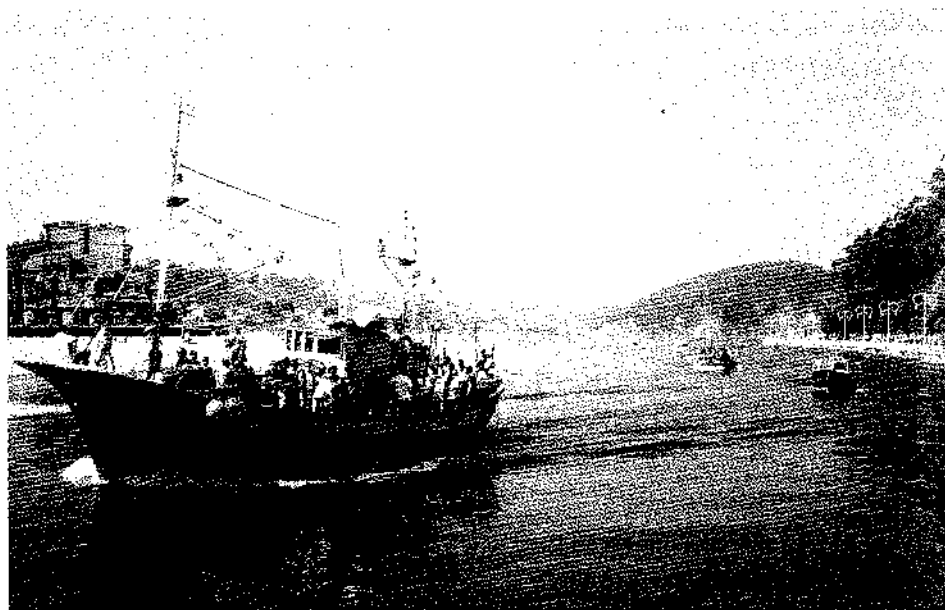

*Procesión marítima por Santa Marina*

- ❑ Altercados y numerosas quejas de turistas por el sistema de venta de entradas para la cueva de Tito Bustillo. Lamentan el que no se puedan hacer reservas, el que después de haber soportado largas colas aparezcan grupos con entradas tramitadas por la Consejería de Cultura con lo que se agota el cupo, el que los lunes y martes permanezca cerrada, el que se encuentre cerrada la cafetería...En fin, un desastre; seguro que tienen razón.
- ❑ Atasco circulatorio en la villa riosellana provocado por la afluencia turística y un accidente que hizo que la cola de entrada de vehículos llegase hasta Lloio. La construcción de aparcamientos, un nuevo puente con glorieta que canalice el tráfico a la entrada del mismo y señalización adecuada, constituyen las recetas más idóneas para el alivio de conductores.
- ❑ Como todos los años se celebró la Fiesta de las Piraguas y al día siguiente, la espectacular IX Regata Internacional K-4 en la que participaron 11 países y 38 embarcaciones en categoría senior masculino. Ganó la piragua riosellana tripulada por Monchu Cerra, Fran Llera, Walter Bouzán y Oscar Hernández que emplearon poco más de 22 minutos en recorrer los 6 km. de que constaba la prueba.
- ❑ La «operación salida» de la Fiesta de las Piraguas provocó un colapso circulatorio en la villa que se mantuvo al menos durante tres horas y aunque la circulación fue lenta a lo largo de to-

da la jornada, cruzar Ribadesella suponía más de una hora y media en algunos momentos, sobre todo para los conductores atrapados en las inmediaciones de la playa para los que avanzar cien metros implicaba una espera por término medio de media hora.

- ❑ El Ayuntamiento habilita una brigada especial formada por 40 personas para la limpieza de calles tras la fiesta de Las Piraguas. Se colocaron 33 contenedores en la villa con capacidad para 3 toneladas de basura. También se utilizaron 4 camiones de la empresa de limpieza. Contando con que algu-

nos vecinos y comerciantes cooperan también a la limpieza delante de sus casas y establecimientos, estos medios resultaron, como siempre, insuficientes y la normalidad no se recuperó plenamente hasta muchos días después.

- ❑ Cuerres celebró las tradicionales ferias y fiestas de S. Mamés. En la Feria del Quesu se vendieron 800 kg. de Cabrales, Gamonéu –los dos más solicitados– «afuega'l pitu», Tresviso, Pría y Vidiago. Centenares de personas acudieron a la cita anual donde también pudieron adquirir miel, chorizos de jabalí y ciervo, empanadas de bonito

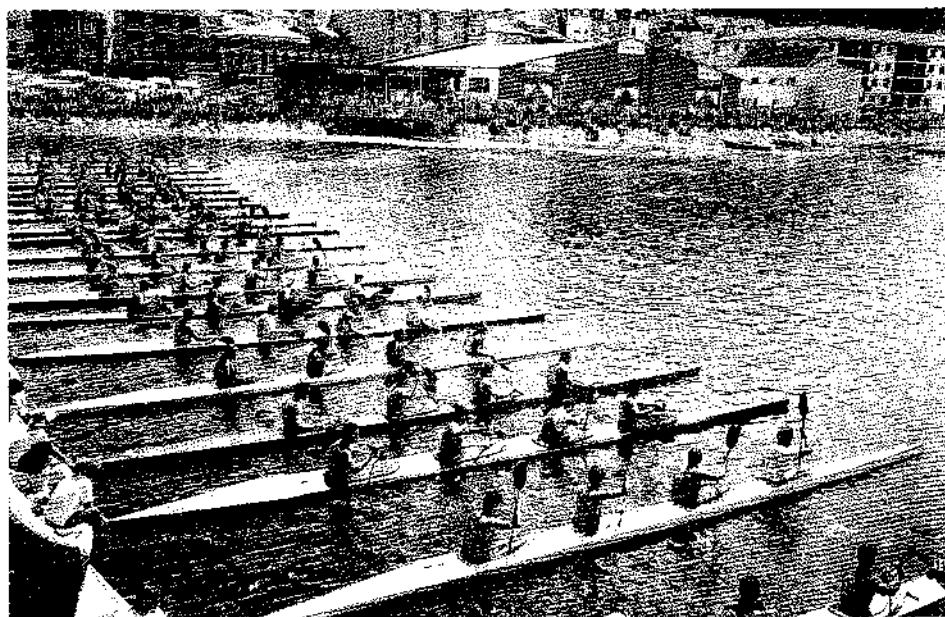

*Momentos previos a la espectacular salida en K-4. Regata Ría de Ribadesella*

y carne, boronas, y más de 60 kg. de casadielles que endulzaron la boca de los concurrentes.

- Una pala que transportaba un camión contratado para la obra de la autovía del Cantábrico, tramo Caravia-Llío, destruye la capilla de Torre donde los vecinos acudían a misa todos los sábados. Y es que como dicen indignados los lugareños refiriéndose a los camiones que circulan por el lugar: «van como locos».
- La Demarcación de Costas remite cartas personales anunciando la última audiencia pública para el deslinde de la zona urbana de Ribadesella antes de su aprobación definitiva. El principal escollo reside en la urbanización Astursella donde los vecinos estarían obligados a pagar una media de 90.000 pts. por vivienda y 30.000 por garaje para conseguir la desafectación definitiva. Los vecinos, cansados, están dispuestos a pagar lo que se les reclame «para terminar con esta pesadilla que dura ya ocho años».
- Como ocurre en todo el país, los ataques de perros causan preocupación en el municipio. En la villa un turista fue mordido por un perro cuando se encontraba paseando y tuvo que ser atendido en el centro de salud de diversas mordeduras en la entrepierna. En San Miguel otro visitante fue atacado, poniéndose el perro agresor en cuarentena.
- Un incendio fortuito provocado por una chispa de soldadura que a punto estuvo de causar una catástrofe, destruye parte de la estructura que la fábrica Cimer, Cooperativa Metalúrgica Riosellana, tiene en Santianes. Afortunadamente no hubo graves daños personales. La empresa emplea a unos treinta trabajadores entre cooperativistas y empleados y se ve imposibilitada de ampliar sus instalaciones al estar los terrenos donde se ubica afectados por Costas.
- Se celebra con gran éxito de público y de participantes la II Travesía a Nado de la Ría de Ribadesella. No federados y menores recorrieron 500 m. hasta el puente donde estaba situada la meta. Por su parte seniors y veteranos hicieron un recorrido de 1,5 km. En total participaron 154 nadadores

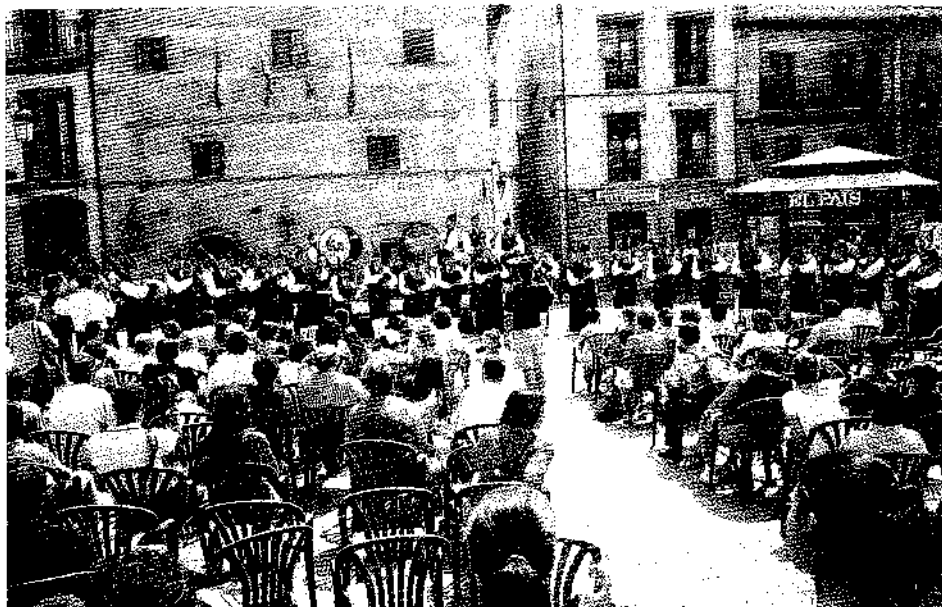

*Magnífica actuación de la Bandona*

- pertenecientes a una decena de clubes.
- Ribadesella celebró el V Festival Folklórico del Oriente de Asturias. Las gaitas fueron protagonistas de un festival que perdió su condición de Internacional. Intervinieron la Banda de Gaitas de Ribadesella, la Raitana de Nava-Piloña, O Carballino de Orense, La Güestian de Pola de Lena y Castro Bergidum de Ponferrada, y junto a ellas el Pericote de Llanes y los Grupos Folkloricos Riosellanos.
- La impresionante gruta de La Cueva en la aldea de Cuevas acoge los II Conciertos de Música Clásica, ciclo de actuaciones a los que asistió numeroso público. El Ayuntamiento riosellano fletó un tren para facilitar el acceso al lugar al «módico» precio de 400 pts. desde Ribadesella y que el último día salió además con más de 20 minutos de retraso.
- La Asociación Nacional Contra el Cáncer de Ribadesella recaudó el día de cuestación anual que desde hace 35 años se celebra en el concejo cada 15 de agosto, más de 411.000 pts. en tres mesas petitorias, contando para ello con la colaboración de 40 personas. También visitó Ribadesella la unidad móvil del Centro de Transfusión de Sangre y de Donantes de Organos.
- El Instituto Nacional de Empleo aprueba lo que será el primer Taller de Empleo en Ribadesella y que permitirá

contratar durante un año a veinte desempleados mayores de 25 años. Constará de dos módulos vinculados a la construcción, el de albañilería con el que se pretende restaurar las escuelas de El Carmen y el de embaldosado, encargado de construir las aceras del barrio de El Cobayu.

- Los estudios realizados por el catedrático de Prehistoria de la Universidad de Alcalá de Henares, Rodrigo Balbín, sacan a la luz representaciones fállicas en la cueva de La Lloseta, únicas dentro del arte rupestre paleolítico y donde pueden verse media docena de estalagmitas de metro y medio de alto pintadas como tales. Quizás un poco grandes ¿no?
- El PSOE organiza una fiesta de verano a la que asistió el ex presidente del Congreso Gregorio Peces Barba. En ella no faltaron los ataques al grupo municipal socialista por parte de la ejecutiva local y que ponen de manifiesto la división existente en este partido desde la elección de Piélagos como candidato a la alcaldía el pasado mes de marzo.
- Milagrosamente, Laura, nieta del ex alcalde Juan Ureta, sobrevive al catastrófico terremoto que asoló Turquía. La pequeña se encontraba con sus abuelos paternos en un inmueble donde ellos y dos vecinos más fueron los únicos que lograron salvarse. Su madre trabaja en la embajada española en Ankara.

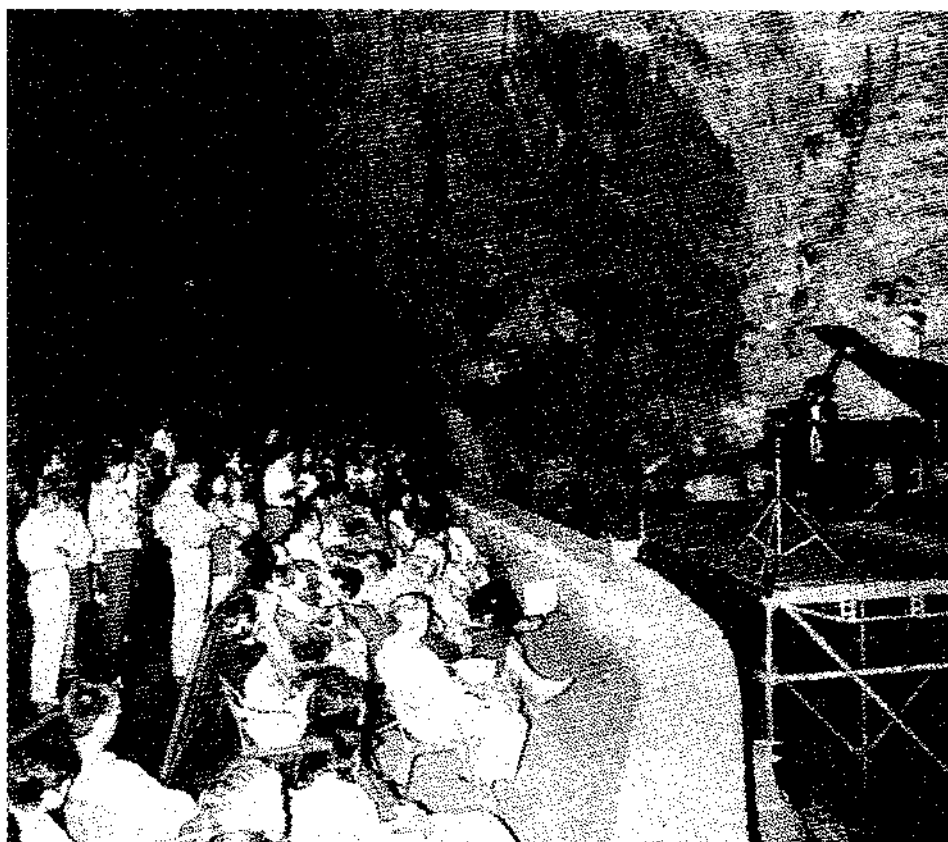

Concierto en la Cueva de Cuevas

□ La nueva corporación del Ayuntamiento riosellano, surgida tras las elecciones de junio se marcará como primer reto «la planificación urbanística de la Ribadesella del siglo XXI». En este sentido se convocará un concurso de ideas para reordenar todo el espacio urbano comprendido entre la Casa Cuartel de la Guardia Civil y el barrio de El Cobayu.

visiones y 1.208 personas hicieron uso de este servicio. En general ha sido el mejor verano de toda la década y la ocupación hotelera durante el mes de agosto ha sido casi de lleno total. Noventa de cada 100 turistas fueron españoles y de éstos, el 29% son madrileños, 16% catalanes y el 10% vascos. Les siguen los castellano-leoneses, murcianos y valencianos.

Entre los extranjeros predominan los ingleses, franceses y alemanes.

□ El equipo de gobierno municipal presenta una propuesta para dirigir el crecimiento urbanístico en altura hacia la zona de El Fuerte. Se pretenden desarrollar alrededor de 60.000 m<sup>2</sup> de terreno donde podrían construirse más de 300 viviendas. Para ello se han de modificar las Normas Subsidiarias de Planeamiento Urbanístico recientemente aprobadas. «Hoy en día en Ribadesella se pueden construir mil chalets pero no bloques de viviendas y no todo el mundo puede comprar un chalet», dijo el alcalde. Sólo IU apoyó decididamente la propuesta ya que en el resto de los partidos predominó la cautela y frialdad.

□ Con vistas a la confección del Plan de Desarrollo Local la URAS propone los degradados terrenos de la antigua zona minera de espato-flúor de Berbes para el futuro Parque Temático del Jurásico. La propuesta incluye un centro de visitantes al que incluso se le ha puesto el nombre: «El Taller de la Tierra», donde habrá espacios lúdicos e informativos, con un montaje audiovisual en tres dimensiones que explique la conversión de las huellas en roca bajo el llamativo título: «Una historia que te deja de piedra». Nunca mejor dicho.

Otras alegaciones que han presentado URAS y PP al Plan, que tendrá vigencia hasta el año 2006, incluyen la

## SEPTIEMBRE

□ El Juzgado de Primera Instancia de Cangas de Onís saca a subasta el camping Los Sauces de Ribadesella por un precio de salida de 60.3 millones de pts. Más tarde nos enteramos de que quedó desierta.

□ El número de consultas realizadas en la Oficina de Turismo durante el mes de agosto alcanzó las 26.334, un 26% más que las realizadas en el pasado año. Esta cifra se incrementará todavía más cuando se faciliten los datos relacionados con el servicio de informadores turísticos de calle. Por cierto, las visitas guiadas a la Ribadesella Jurásica superaron todas las pre-



Espectáculo brasileño por Santiago



construcción del Centro de Interpretación del Paleolítico, abriendo al público nuevas cuevas en el macizo de Ardines; también se pretende crear en el polígono del Aguamía un Centro Comarcal de Empresas capaz de albergar iniciativas empresariales «un auténtico vivero para jóvenes emprendedores»; mejoras en la red viaria local y comarcal, como la carretera a El Carmen, el acceso de Berbes al nudo de Caravia en la Autovía del Cantábrico o la carretera del Pontón; mejoras en la red de saneamiento y abastecimiento de agua a la zona rural, la construcción de un nuevo puente sobre el Sella, el paseo de la Playa de Santa Marina; la urbanización de la zona de Palacio Valdés, la mejora del entorno de la playa de Vega, el encauzamiento del río San Pedro etc.

La oposición municipal, por su parte, aportó una lluvia de ideas: IU propone crear una ciudad deportiva en Oreyana, con piscina climatizada incluida, un Acuario del Cantábrico en la antigua cetárea y un Museo de la Mar en los edificios de la Grúa. El PSOE, por su parte, construir un puente desde la N-634 hasta Cuevas, ampliar la Casa de la Cultura, un área recreativa en los Campos de Oba, un centro de día para la tercera edad, también una piscina climatizada pero junto al polideportivo y una variante en Vega que permita ir a la playa sin pasar por el pueblo.

- Un año más se celebra la Jira a La Mediana (El Alisal) en la que hubo torneo de brisca, piraguas -Descensín del Sella-, carreras ecuestres, carrera de cintas a caballo, juegos infantiles, gran fabada campestre y actuaciones del grupo Corquíeu y del dúo Frenesí.
- Germán Flor, profesor titular de Geología Marina de la Universidad de Oviedo, afirma en un amplio artículo recogido en la prensa regional, que la construcción del puerto deportivo de Ribadesella, tal y como está planteado, llevará a la degradación de la playa de Santa Marina ya que, de acuerdo con la dinámica sedimentaria de la playa, sus arenas durante las llenantes irán irremediabilmente hacia el nuevo puerto, compensando de esta ma-



*Carrera de cintas a caballo en la Jira a la Mediana*

nera los dragados periódicos que se han de hacer en él para mantener su calado. Como consecuencia, la playa perderá arena y el muro que la bordea se derrumbará cada vez con más frecuencia. Solicita la suspensión inmediata de su ejecución.

- Colunga renunciará al Museo del Jurásico en el caso de que el nuevo Ejecutivo regional se decida acometer un proyecto de mayor envergadura y que afecte también a otros municipios como Villaviciosa y Ribadesella.
- El Ayuntamiento proyecta convertir la plaza mal llamada de Villar y Valle, en parque infantil. Aprovechando la circunstancia, no estaría nada mal que se

quitaran las dos placas equívocas que tiene y en su lugar se pusiese otra que rezara: Plaza del Divino Argüelles que es como se llama.

- Un honrado vecino entrega en el cuartel de la Guardia Civil una cartera que había encontrado con 68.000 pts. dentro. El propietario era de Llanes, lo que no deja de tener mayor mérito.
- Un tren de mercancías de FEVE que transportaba bobinas de acero descarriló en un lugar comprendido entre la estación de Ribadesella y la de Camango. Afortunadamente no hubo que lamentar daños personales, siendo asimismo escasos los materiales.



*Romería de Nuestra Señora de la Asunción en Meluérda*

CRISTINA BRAVO

- ❑ La instalación de una muy necesaria subestación eléctrica, que Hidroeléctrica del Cantábrico quiere construir entre Ardines y Sardalla, trae de cabeza a nuestros políticos. PSOE, IU y vecinos afectados son partidarios que se busque otro lugar que cause menor impacto ambiental. Tras cambiar su ubicación unos metros más abajo del primer lugar elegido, PP y URAS lo aceptan como mal menor. La Comisión de Urbanismo del Principado tiene la última palabra.
- ❑ Marineros y empleados de la Cofradía de Pescadores, cansados de que los coches que aparcen en el muelle les impidan hacer su trabajo con comodidad, solicitan del Director General el cierre del puerto a los vehículos mediante barreras automáticas u otro artificio semejante. Asimismo quieren que se prohíba la pesca con caña en la barra de entrada al puerto «por razones de seguridad», dicen.
- ❑ La fuerte lluvia deslució el tradicional e importante Concurso Ganadero de la Playa, ahuyentando a reses, ganaderos y público. De las 130 reses inscritas, apenas llegaron a 50 las presentadas.
- ❑ El calendario festivo de la villa riosellana se cierra con los festejos de San Miguel en El Cobayu. Hubo pregón, espicha, deportes rurales, magnífica procesión desde la iglesia parroquial hasta el barrio, subasta del *ramu*, festival folclórico, concurso de bailes, romerías y concurridas verbenas.
- ❑ Suenan vientos de fronda sobre el puerto deportivo de Ribadesella. Aprovechando la petición hecha por Costas, que no cede los terrenos mientras que el proyecto no se acompañe de un estudio hidrológico que permita conocer su impacto ambiental, el grupo parlamentario socialista, mayoritario en la Junta General del Principado, se opone a incrementar el esfuerzo inversor que permita continuarlo y finalizarlo. En un tumultuoso Pleno celebrado en el Ayuntamiento riosellano, el alcalde anunció su intención de llevar a los tribunales al Gobierno regional si la obra no se construye en los términos en que fue aprobada, licitada y adjudicada en la pasada legislatura. Los socialistas locales, partidarios de esperar

por un nuevo proyecto socialista, se encuentran otra vez entre la espada y la pared; y es que en los últimos tiempos no reciben más que patadas de sus homólogos regionales y nacionales, pero en el culo de los riosellanos; ayer por el deslinde y hoy por el puerto deportivo.

- ❑ Fuentes de la Consejería de Infraestructuras señalaron que las obras que restaban para la construcción del ascensor de La Cuesta no se ejecutarán. Con ello se pone fin al «culebrón» político apadrinado por Juan Ureta que duró ocho años.

---

## OCTUBRE

---

- ❑ El Ministerio de Medio Ambiente licita las obras de recuperación y protección del Malecón por un importe de 234 millones de pesetas. Las actuaciones previstas consisten en la recuperación del medio hidrológico del río San Pedro, eliminando 12.000 m<sup>3</sup> de material acumulado, regeneración del medio biológico con la plantación de 3.000 nuevas plantas, la construcción de un camino peatonal en la margen izquierda de 2,5 m. de ancho, creación de isletas adoquinadas a las que se dotará de mobiliario urbano y miradores para la observación de las aves, así como la construcción de una presa para mantener el nivel del agua.
- ❑ Unos desconocidos roban en un estanco riosellano situado en la Gran Vía y por el procedimiento del butrón, mercancía por un valor de 2 millones de pts.
- ❑ La Unión Europea aprueba un proyecto para divulgar la vertiente cultural de la cueva de Tito Bustillo. El programa incluye sólo a otras dos zonas prehistóricas, el valle portugués de Coa y la región francesa donde se encuentran la cueva de Lascaux.
- ❑ Con varios meses de retraso, la Demarcación de Costas ha dado por terminados los trabajos de reconstrucción de la parte deteriorada del muro de la playa de Santa Marina. Con ellos se ha eliminado también la antiestética escollera, foco de basura y de ratas. Las críticas se dirigen ahora a la pérdida de

espacios verdes y a la barandilla colocada, impropia de una playa como la de Ribadesella. Queda pendiente acometer el restó del paseo.

- ❑ La construcción de un nuevo puente sobre el Sela acapara toda la actualidad. Según el alcalde, el proyecto puede quedar redactado antes de fin de año y licitado a lo largo del primer semestre del año 2000. El proyecto incluirá la ejecución de la glorieta a la entrada del mismo. El derribo del puente actual costaría 40 millones por lo que el alcalde cree necesario conservarlo como prolongación del Paseo del Puerto. Otros, sin embargo, son partidarios de derriuirlo; pero entre el tirarlo y el conservarlo hay una tercera opción, la planteada por el portavoz socialista Carlos Piélagos: derriuir el puente, no hacer uno nuevo y construir un túnel bajo la ría; algo así como el del Canal de La Mancha.
- ❑ Un delfín aparece varado en la playa de Santa Marina. Una embarcación y varias personas trataron de arrastrarlo mar adentro sin conseguirlo pues el animal arribaba siempre a tierra. La llegada al lugar del ecologista Paco Vázquez fue definitiva; se metió en el agua y acompañó y cuidó al animal hasta que éste se marchó mar adentro. Las tareas de salvamento vinieron a coincidir con la salida de clase de los alumnos del Instituto, por lo que la playa se llenó de curiosos.
- ❑ A la hora en que los partidos políticos locales tratan de arrogarse méritos sobre quién hizo más acerca del futuro puente, la clasificación queda así: la URAS, con el alcalde a la cabeza, pone sobre la mesa las arduas negociaciones realizadas a lo largo de 3 largos años en Madrid para poder conseguirlo; el PSOE recuerda los 11,5 millones que cuesta el proyecto y que, como el Ayuntamiento no tiene un duro, vendrán gracias a una subvención del gobierno socialista del Principado; por último, el PP no se queda a la zaga y afirma que si los socialistas ponen 11,5 millones ellos, que gobiernan en Madrid, aportan los 400 restantes. E ¿IU? Pues este partido propone un enlace entre el nuevo puente y el *prau de san Juan* sobre la escollera que canaliza el río.

## La Enseñanza en Ribadesella (y II)

Juan José Pérez Valle



a se ha expuesto en el capítulo anterior la evolución de la enseñanza en Ribadesella y el estado en que se encontraba a finales del XIX, época en la que todavía presentaba

múltiples carencias, con pocas escuelas y con locales en su mayor parte inadecuados<sup>1</sup>, excesivo número de escuelas incompletas, maestros con edad excesiva y frecuente movilidad, etc. Las pésimas retribuciones de éstos, seguían repercutiendo en que mostrasen escaso interés por la enseñanza<sup>2</sup>, incumpliendo horarios y en que algunas escuelas estuvieran casi permanentemente vacantes, como la de Cuevas, Junco, o la de Moro que en 1903 llevaba dos años cerrada y aún continuó algún tiempo más. Por otra parte a ellas sólo acudían aproximadamente el 50%<sup>3</sup> de los niños matriculados por lo que en 1899 la Junta Municipal de Enseñanza solicitaba se excluyeran de la lista municipal de pobres a aquellas familias que no enviasen sus hijos a la escuela, invitando a los párrocos a que inculcasen a los padres la obligación que tenían hacia sus hijos y a los alcaldes de barrio el que vigilasen a los niños que no acudiesen a las escuelas. Pero las cosas no parecen haber experimentado cambios sustanciales a pesar de las visitas municipales de inspección, los exámenes que se realizaban de acuerdo con el R.D. de 23 de septiembre de 1874 y los premios anuales que se daban a niños y maestros más distinguidos.

## LA ENSEÑANZA EN EL SIGLO XX

El comienzo del nuevo siglo no habría de suponer cambios apreciables e

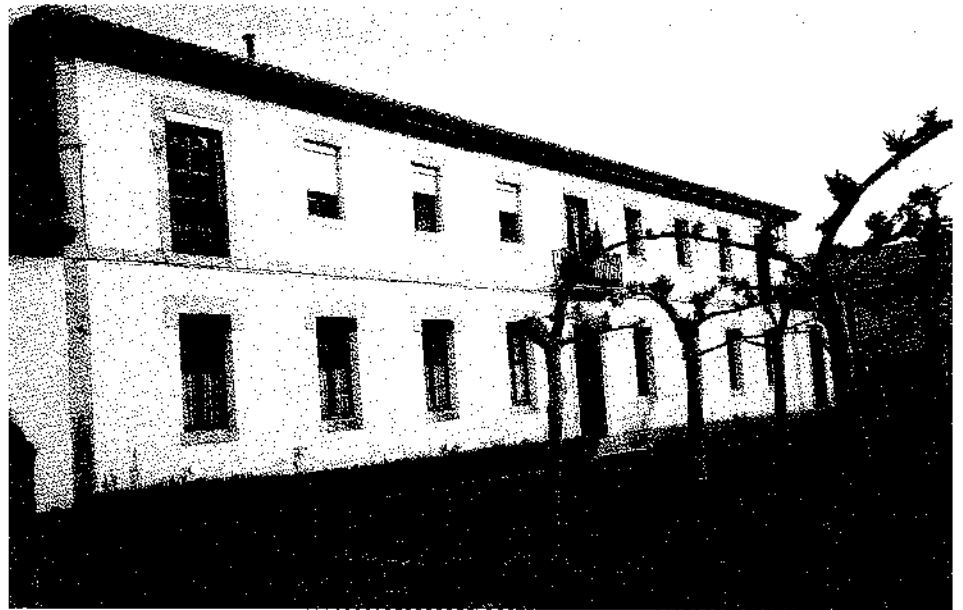

Escuelas de Collera

inmediatos en el estado de la enseñanza en Ribadesella, aunque en julio de 1902 llegó la buena nueva de que el Estado<sup>4</sup> se hacía cargo del pago a los maestros (sueldo y material, pero no los alquileres de sus viviendas que seguirían siendo sufragados por el municipio). Los maestros pasaron a ser nominalmente y desde entonces funcionarios, pero el Estado, al no inyectar fondos en el sistema educativo, hizo que las cosas siguiesen como estaban y que en definitiva fuese el municipio y los vecinos quienes tuvieran que seguir sosteniendo sus escuelas y pagando a sus maestros, situación que se mantuvo hasta la Dictadura de Primo de Rivera y fundamentalmente hasta la Segunda República<sup>5</sup>

Dada la incapacidad municipal para cubrir en su totalidad las necesidades educativas que demandaban los riosellanos, continuaron surgiendo escuelas privadas, algunas de las cuales fueron subvencionadas por el Ayuntamiento, al igual que ya lo habían sido

otras anteriormente, como la instalada en Noceu-Sardeu desde 1905 hasta que comenzó a funcionar la pública (1912), en Vega desde 1912 hasta 1923 y algunas otras en distintas épocas y lugares, como en Camango o Alea; la de esta última aldea era una auténtica ruina, impartándose las clases en un amplio portal.

El incremento de población en las aldeas, con la aparición de nuevos núcleos, en ocasiones muy alejados de las escuelas establecidas, era una de las causas —junto al trabajo agrícola—, de la escasa concurrencia de niños a las mismas<sup>6</sup>, por lo que los distritos escolares, fundados en las parroquias, quedaron obsoletos y hubo que proceder a su reforma en 1899 (cuadro II). El más importante de los cambios introducidos fue la supresión de la escuela de niños de la villa como "Superior", aunque pronto se hizo perceptible que, para la mejora general de la enseñanza, resultaba imprescindible la agrupación de escuelas incompletas, de modo que

sus maestros percibieran mayores emolumentos y así se vieran obligados a permanecer más tiempo en ellas.

En 1908 se realiza una nueva distri-

bución de los distritos (BOP extraordinario de 31 de diciembre de 1909), si bien a los pocos meses se suprime la antigua división de las escuelas entre

Superiores y Elementales, unificándolas todas bajo la denominación de "Escuelas Nacionales".

## CUADRO II

### ESCUELAS PÚBLICAS (1899-1910)

DISTRITO	ELEMENTALES COMPLETAS		INCOMPLETAS
	Niños	Niñas	Mixtas
1. Ribadesella	X	X	—
2. Santianes	—	—	X
3. Linares	—	—	X
4. Cuerres	—	—	X
5. Calabrez	—	—	X
6. Cuevas	—	—	X
7. El Carmen	X	X	—
8. Junco	—	—	X
9. Berbes	—	—	X
10. Collera	X	X	—
11. Ucio	—	—	X
12. Leces	X	X	—
13. Tresmonte*	—	—	X

\* La escuela de este último lugar pertenecía al concejo de Parres, aunque era subvencionada por el de Ribadesella por acudir a ella algunos niños de nuestro concejo.

En 1905 comienzan las obras de los edificios escolares de Linares y Junco con la colaboración municipal y vecinal, que serían finalizadas dos años más tarde. A finales de 1909 los vecinos de Nocedo, Sardedo y Tezangos solicitan la creación de una escuela en el primer lugar, que no fue concedida hasta 1912, no encontrándose en aquellas aldeas más que un pésimo local para impartir la enseñanza y que fue utilizado como escuela desde entonces.

Por lo que se refiere a la capital municipal y en vista de la necesidad de disponer de escuelas, acordes con las inspiraciones pedagógicas del momento, en 1904 el Ayuntamiento adquirió para este fin los terrenos de La Atalaya, para lo cual tuvo el municipio que endeudarse con un préstamo de 30.000 pts. Las escuelas de niños y niñas de la villa andaban por aquel entonces de casa en casa, en tan deficientes locales

que hasta el rector de la Universidad de Oviedo hubo de obligar en 1905 a las autoridades municipales al cambio de locales por la indecencia de los que ocupaban. En octubre de 1910 se solicita del Estado la subvención necesaria para la construcción de un grupo escolar (también para las escuelas de Berbes, Cuerres y Ucio que entonces carecían de local propio), abriéndose con este fin una suscripción entre los riosellanos residentes en varias ciudades americanas; pero la oportunidad para las de la villa llegó de la mano del Real Decreto de 19 de mayo de 1916 sobre subvención de grupos escolares. El Ayuntamiento no quiso dejar pasar aquella oportunidad y recurrió al Marqués de Argüelles y a Ramón Elizalde Suárez para que gestionasen su consecución, que se obtiene en agosto de aquel mismo año (24.000 pts.), comenzándose inmediatamente las obras

gracias a las activas gestiones realizadas por Manuel Caso de la Villa en los meses que ocupó interinamente la alcaldía. Con la subvención obtenida y las ayudas de particulares, como la ofrecida por Vicente Villar del Valle en su testamento -20.000 pts-<sup>7</sup>, el endeudamiento del Ayuntamiento e incluso el capital de la fundación "Premio Pidal" (3.197 pts.)<sup>8</sup>, las obras lograron verse finalizadas en 1919, siendo inauguradas en septiembre de aquel año en un acto multitudinario. Quedaron construidas unas magníficas escuelas en dos edificios, uno para las niñas y otro para los niños, con todo lo necesario para la enseñanza, con amplias e iluminadas aulas alrededor de un abierto patio central que disponía de una fuente, rodeado de otro cubierto para guarecerse en caso de lluvia durante los recreos y otros actos. Las aulas ocupaban las esquinas.





Algunos años antes, en 1913, la escuela de niños de la villa había sido convertida en Graduada (con tres secciones y por lo tanto con tres maestros, pasando a denominarse desde entonces "Grupo Escolar D. Manuel Fernández Juncos", mientras que la graduación de la de niñas se consiguió dos años después (1915)<sup>9</sup>.

Por lo que respecta a la escuela de Cuerres, en 1922 el Ayuntamiento adquirió un amplio edificio para la misma.

Ya se ha tenido ocasión de señalar la desinteresada colaboración que algunos indianos prestaron en la construcción de las escuelas de Collera, El Carmen y la propia de Ribadesella, a cuya relación de mecenas habría que añadir los hermanos Silverio y Manuel Prieto para la de Berbes durante la Dictadura de Primo de Rivera; pero la ayuda de particulares a la instrucción pública no se limitaba sólo a la construcción de edificios, como ya se ha visto, parte de ella iba dirigida a otros aspectos educativos no menos impor-



Director y profesoras de la Escuela Dominical de la villa (1927)

tantes, como la colaboración con el Ayuntamiento y vecinos en la adquisición de material para las mismas (El marqués de Villaviciosa donó 1.000 pts. para el ropero escolar de la villa<sup>10</sup>, Miguel Llano 200 pts., Cosme del Peso una máquina de escribir y Julián Pérez una importante cantidad a estos efectos para las escuelas de Collera),

casa-habitación para sus maestros, creación de mutualidades<sup>11</sup>; también premios como el instituido por el citado Miguel Llano Margolles y que incluía un pasaje de tercera clase a Méjico para los niños más distinguidos si estos decidían emigrar a aquella república, ofreciéndoles incluso su protección en ella, etc.

### Mutualidades escolares creadas en las escuelas riosellanas

Nombre	Escuela	Fecha de creación
Fabiola	niños de Ucio	22.12.1919
Covadonga	niños de Linares	24.12.1919
Agustín Argüelles	niños de Ribadesella	20.01.1920
La Marina	niñas de Collera	03.02.1920
La Luz	niños de Collera	03.02.1920
Vicente Villar	niñas de Ribadesella	04.02.1920
El Amparo Infantil	niños de Leces	28.03.1920
San Mamés	niñas de Cuerres	24.10.1920
María del Carmen	niñas de Cuevas	06.01.1921
Rodríguez	niños de Berbes	17.01.1921
San Juan Bautista	mixta de Santianes	03.02.1921
Luz de Oriente	Ribadesella	25.05.1933

Estas mutualidades tenían como fin principal el fomento del ahorro entre los escolares. Tras la Guerra Civil, cuando trataron de ponerse nuevamente en funcionamiento, se constató que todas ellas habían desaparecido ya hacía mucho tiempo. Salvo la de Santianes, en suspenso por falta de operaciones, ni siquiera se tenía constancia de que hubiesen existido alguna vez.

No ha de olvidarse tampoco la labor realizada por muchos riosellanos anónimos de este lado del Atlántico o de aquel (sirva de ejemplo que para la

proyectada construcción de escuelas en la villa, Ucio, Berbes y Cuerres, la suscripción que se hizo en 1910 abarcaba las poblaciones de Méjico, Haba-

na, Cienfuegos, Caibarién, Ciego de Avila, Remedios, Cárdenas, Camajuaní, Pinar del Río y Sagua la Grande, lugares donde mayores eran las colonias de



Grupo escolar D. Manuel Fernández Juncos

riosellanos) o que, formando parte de sociedades como el "Club Ribadesella" de La Habana (tras su creación en 1925), prestaron todo su interés, ayuda y colaboración en la enseñanza.

Entre los variados libros que se utilizaban en las escuelas se pueden citar las *Nociones de Aritmética*, de Manuel Muñiz García, publicado en Oviedo en 1900; de 1901 *Religión y Moral* de José María Flórez, *Gramática Castellana y Ortografía*, año de 1903 editados por la Real Academia; de la misma época los *Manuscritos* de Dalmau; más adelante, en 1922 la *Enciclopedia* de Escarza y Solano; *Geometría y Agrimensura*; *Historia Sagrada* de Ezequiel Solana, *El Silabario*, el libro de *Doctrina* del Padre Asteite, y con ellos varios libros de lectura, sobre todo la adaptación infantil de *El Quijote*, declarado de utilización obligatoria en 1930 por el Ministerio.

### La enseñanza privada en la capital municipal

Dada la tradicional desatención de la escuela pública, la enseñanza privada vino a suplir sus amplias deficiencias, surgiendo algunos colegios orientados preferentemente a la educación de las clases medias urbanas. A comienzos de 1902 las religiosas del Sagrado Corazón (Terciarias de la orden de Santo Domingo), manifiestan su interés por establecer un colegio de niñas en la capital municipal, siempre y cuando el municipio se hiciese cargo

de los gastos que originase el alquiler del local. El 5 de marzo de aquel año, entre los miembros de la Corporación presentes, se suscitó un apasionado debate sobre el siempre discutido tema de escuela pública o privada. A los argumentos conservadores: excelentes resultados que en la educación y cultura habían experimentado otras poblaciones donde estos colegios se habían establecido anteriormente, o que con él las familias no se verían obligadas a abandonar la villa para educar a sus hijas, se opusieron los liberales con los suyos de que se debía dotar primero de locales de enseñanza adecuados a las escuelas públicas que lo necesitaran, o que era más preciso el arreglo de calles, alcantarillas y crear una granja agrícola de experimentación y de enseñanza, amen de otros servicios de los que el municipio estaba muy necesitado, que subvencionar al citado colegio, porque éste sólo habría de beneficiar a las familias más acomodadas, además del perjuicio que ocasionaría a aquellas que ya se dedicaban a la enseñanza en la villa (Ramón González Carcedo y Emilia González, además de las clases particulares que impartían algunos maestros de las escuelas públicas).

Sometida la propuesta a votación, el voto del alcalde inclinó la balanza en favor de los conservadores, siendo el colegio inaugurado en octubre de 1904 en la posesión que Vicente Villar tenía en La Atalaya (antigua casona de la familia Argüelles). Se desconoce la

relación de este colegio con el que en 1907 y con igual orientación se instaló en la villa -Dominicas de la Anunciata- "para la educación de señoritas externas, internas y mediopensionistas, con clases de literatura, labores, sistema especial de corte, dibujo, pintura, piano y francés"<sup>12</sup>

Dentro de la enseñanza privada religiosa no se ha de pasar por alto al Patronato Obrero -institución de acción social creada en la capital municipal en enero de 1911<sup>13</sup>- que disponía de escuela dominical para mujeres por la que pasaron varios cientos de alumnas, escuela nocturna para obreros creada en 1910, y además biblioteca. Creó asimismo una escuela de dibujo y plazas para niños pobres en clase diurna. Llegó a tener una importante aceptación y todavía en 1919 y aun más tarde, funcionaba plenamente impartiendo clases de ciencias, letras y música; incluso en esta fecha de 1919 inauguró un gimnasio dirigido por el alemán Otto Timm.

En cuanto a la enseñanza secundaria, ésta tuvo siempre escasa fortuna en Ribadesella como se ha tenido ocasión de señalar anteriormente, alternando siempre las clases de profesores particulares con la existencia de algunos colegios y academias privados que, por cuestiones económicas y otras de variada índole, acababan por cerrarse al poco tiempo de haberse creado. En este sentido algunos padres enviaban a sus hijos a estudiar a colegios de otras localidades; los lugares elegidos eran distintos y distantes, incluso no faltaron internados en Londres entre los hijos de las familias más acomodadas. La orientación comercial de los colegios fundados en Ribadesella era manifiesta, dada la demanda que sobre este tipo de estudios (teneduría de libros, contabilidad y cálculo) existía entre las familias. En marzo de 1911 nació en la villa la "Academia Mercantil", fundada y dirigida por Manuel M. Huergo que impartía estudios de Comercio y Bachiller<sup>14</sup>; pero fue sin duda el colegio de San Viator quien más predicamento tu-

vo, gozando de amplia matrícula durante el transcurso de los años en que ejerció su función docente. Buscando una tranquilidad que no existía en Francia, inmersa en la guerra europea por aquel entonces, debió abrir sus puertas en Ribadesella en 1915, contando con un director -el hermano Alberto- y dos o tres frailes (desde 1920 bajo la dirección de Hipólito Vernhettes); Se ubicó en el nº 15 de la hoy calle de Manuel Fernández Juncos y después pasó a otro edificio de la calle de José López Muñiz, en cuyo solar estuvo el cuartel de la Guardia Civil hasta fechas recientes pero que, ante la subida de la renta del inmueble, la falta de espacio para los niños y vivienda para los profesores e internos, abandonó la villa en favor de la de Infiesto en 1922. Impartía clases de enseñanza primaria, idiomas, bachiller y comercio.

#### La Dictadura de Primo de Rivera

Durante la dictadura de Primo de Rivera, la mejora y extensión de la escuela pública se convirtió en uno de los objetivos prioritarios de la política educativa, que trató con renovado ímpetu de limitar el absentismo de los escolares, potenciar la figura del maestro, establecer un libro único de texto, etc. En la visita que hizo a Ribadesella el Delegado del Gobierno a comienzos de 1924, se acordó la asistencia obligatoria a las escuelas desde los 6 a los 14 años, imponiendo la cultura física y cívica en las mismas.

En este período se construyeron algunas escuelas, como la de niñas de Berbes (1930), que acabó con el hacinamiento de niños habido hasta entonces en el viejo local, y la de Alea (esta última de acuerdo con la R. O. de 24 de noviembre de 1922), creándose también la de Vega (1924), para las que no escasearon las ayudas de particulares y en especial las procedentes de ultramar. Todavía entonces eran pésimos los locales de las escuelas de Nacedo, Ucio y sobre todo la de Cuevas; "chozas pedagógicas" las denominaba el poeta Pepín de Pría por aquel entonces al referirse a ellas. En 1927, el Ministerio de Instrucción Pública conce-

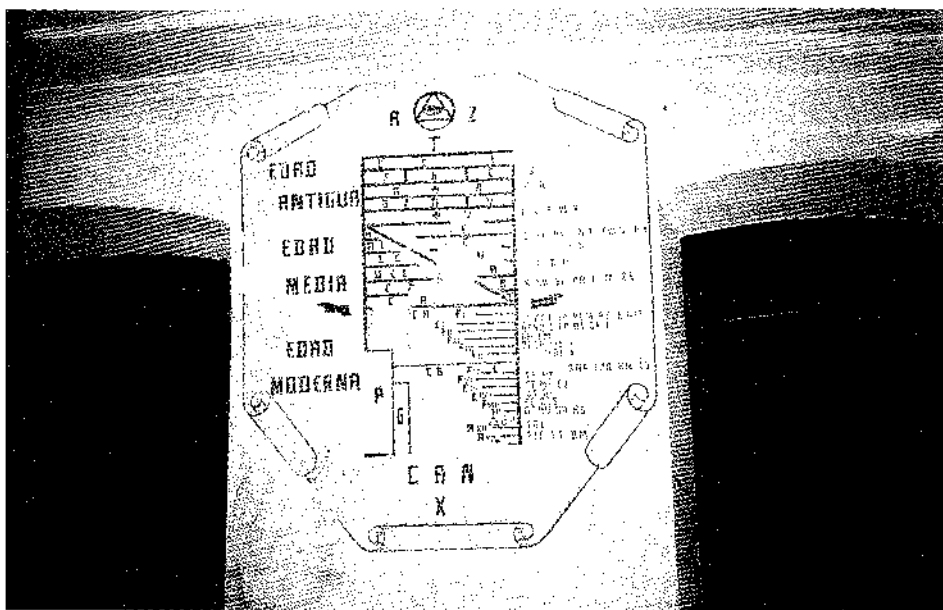

Cuadro que figuraba en una de las paredes interiores en la escuela de El Carmen

dió una subvención de 30.000 pts. para construir un edificio de escuela en Ucio, pero que no llegó a materializarse hasta la llegada de la República.

Fue también en esta época, en 1924, cuando se crearon las cantinas -comedores- en las escuelas de la capital municipal, gracias a la iniciativa del maestro director de las Graduadas Valeriano Díaz Saraste y que fueron, debido a la prolongada crisis económica que entonces se cernió sobre Ribadesella, cada vez más utilizadas por los escolares.

Por lo que se refiere a la enseñanza privada en la villa, continuaba en la Primaria el colegio de las Dominicas, así como otros dos -no sé si se deberían llamar colegios- particulares de mucha menor importancia. Por lo que respecta a estudios secundarios, algunos intentos que se hicieron en 1924 para crear un colegio análogo al San Viator fracasaron, por lo que el 11 de enero de 1926 abriría sus puertas la "Academia-Escuela Comercial", donde se impartían clases de enseñanza primaria, secundaria, comercio e idiomas, con tres profesores, además de su director el párroco Manuel Blanco Escandón.

La solicitud de un Instituto estatal para la villa culminó, tras amplia y censurada polémica, en apoyar las preten-

siones de un centro de estas características para Cangas de Onís (1928). El argumento de mayor peso esgrimido en la resolución tomada fue que sólo había siete estudiantes de secundaria en todo el concejo.

Más tarde, en sustitución de la "Academia-Escuela Comercial" surgió un nuevo colegio, el San José, regido por los maristas y dirigido a los hijos de las familias más acomodadas, que comenzó su docencia en el curso 1930-31, ejerciéndola ininterrumpidamente hasta la Guerra Civil. En sus comienzos disponía de 40 alumnos; seis de ellos realizaban estudios secundarios siendo examinados en el instituto de Cangas de Onís, y el resto estudios comerciales y generales.

#### La enseñanza durante el período republicano

Se aprecia en esta etapa un cambio determinante, con la revalorización de la escuela pública y del prestigio social y mejora de las condiciones de los maestros, fomentándose la coeducación, la organización democrática de la enseñanza y la innovación pedagógica en la escuela y en el todo el sistema educativo. El concepto de escuela "unificada", gratuita, obligatoria, igual para toda la población y excluyente de credos ideológicos en ella, implicaba el sustituir la enseñanza confesional por la pú-



Alumnos del Colegio de los Hnos. Maristas (S. José) en el Cobayu (1931). En el grupo aparece Angel Delgado, entre otros

colección E. COFINO

blica, por lo que en cumplimiento del Decreto de 7 de junio de 1933, se formó una comisión en Ribadesella encargada de proponer a la Dirección General de Primera Enseñanza, las medidas conducentes para la sustitución de la enseñanza primaria y secundaria impartida por las órdenes religiosas (colegio de las Dominicas y el S. José), iniciativa que no surtió ningún efecto ni en la villa ni a nivel nacional ante la imposibilidad de obtener locales y la falta de medios para dotar a los nuevos centros, pero que le valió a la República enfrentarse con la Iglesia, que veía peligrar el control que ejercía sobre la enseñanza privada religiosa en favor de la escuela laica. Se suprimió el carácter obligatorio de la enseñanza de la religión católica en las Escuelas Nacionales (simbolizada en la supresión del crucifijo en las aulas), si bien los padres de los alumnos que lo quisieran podían solicitarla para sus hijos.

En ese empeño en favor de la escuela laica, se construyeron seis nuevos edificios escolares mediante la colaboración del Estado, Municipio y particulares: los de Noceu-Sardeu<sup>15</sup>, Camanogo, Santianes<sup>16</sup>, Cuevas, S. Miguel de Ucio y Torre. Las dificultades para encontrar un solar adecuado, detuvieron la construcción de la escuela de Ardines-Sardalla, que saldría a subasta en

junio de 1936, para la cual Concepción Blanco Ardines cedió los terrenos. La escuela mixta de Tereñes, cuyo local y vivienda para el maestro habían sido donados por el marqués de Villaviciosa, también fue acogida por el municipio, creándose la Escuela Profesional del Hogar (escuela elemental de trabajo en la que la mujer podía adquirir, además de conocimientos de economía y hogar, una preparación básica sobre una profesión u oficio) y otorgando subvenciones a las cantinas escolares; las Graduadas de la villa fueron ampliadas con una nueva Sección —pasaron a ser cuatro— al incrementarse el número de alumnos, y en el período en el que Mariano Merediz fue director general de enseñanza profesional y diputado, se concedieron aparatos de radio para las escuelas de Ribadesella, Leces y Colleira, e incluso una cámara de cine para las graduadas de la villa, por la que se proyectaron numerosas películas pedagógicas. Las escuelas de Alea y Berbes se vieron asimismo beneficiadas con sendas bibliotecas (de 100 volúmenes cada una) proporcionadas por el Patronato de Misiones Pedagógicas.

El estallido de la Guerra Civil en julio de 1936 trastornó por completo el normal funcionamiento de la comunidad educativa riosellana, agravada por el hecho de que al comienzo del curso

escolar, había en Ribadesella cerca de mil refugiados, los cuales tenían muchos niños a los que se precisaba darles enseñanza mientras no se reintegrasen a sus localidades de origen. El maestro de San Esteban, León García, fue el encargado de poner en funcionamiento el desbarajuste educativo para todos los niños en edad escolar, comenzando el curso en las escuelas el 25 de septiembre.

Los colegios religiosos S. José y Dominicas fueron incautados y el director del primero detenido y más tarde asesinado. Por otra parte, el maestro de las Graduadas de la villa, Antonio Méndez Fernández que se encontraba en el punto de mira de las organizaciones sindicales, abandonó el concejo con anterioridad al estallido bélico y dos maestras fueron apartadas de la enseñanza al ser consideradas desafectadas a la República; sus plazas, junto a las de los movilizados por la guerra, fueron ocupadas por interinos, formando todos ellos parte de la ATEA y siguiendo en sus enseñanzas las normas anteriores al comienzo de la guerra. La Internacional fue el himno que los niños en determinadas escuelas tuvieron que entonar antes del comienzo de las clases.

### La enseñanza durante el Franquismo

La entrada de las tropas nacionalistas en Ribadesella en septiembre de 1937, no permitió la inmediata apertura de las escuelas. Las clases no dieron comienzo hasta un año después (1 de septiembre de 1938) y con grandes dificultades porque el panorama que presentaba la enseñanza en Ribadesella era realmente desolador; muchas escuelas habían sido destruidas en el transcurso de las operaciones militares y sus maestros desaparecidos, exiliados, movilizados y depurados (como consecuencia de las depuraciones tras la guerra, siete maestros fueron separados del servicio —en realidad se desconoce las vicisitudes por las que pasaron— y cuatro suspendidos de empleo y sueldo, trasladados fuera de la provincia, e incapacitados para ejercer cargos directivos durante largos períodos por lo que, con tan duras sanciones, se desconoce si estos últimos volvieron a





colección E. COFINO

Alumnos de la Escuela de la Atalaya (1941). Maestro: D. Genaro Fernández. Entre los alumnos aparecen: Chacha, su hermano José Luis, Manolo el Carretu, Adolfo el de La Juncalera...

ejercer como tales, siendo acusados todos ellos de militar en organizaciones afectas a la República, ser simpatizantes de izquierdas, desarrollar "planteamientos pedagógicos inaceptables" o de "irreligiosidad y ateísmo").

La labor del *Nuevo Estado* se dirigió a la destrucción de la obra escolar republicana, y la escuela sirvió de adoctrinamiento a la infancia en los valores sociopolíticos del momento, quedando en manos de la Iglesia y de la Falange. La enseñanza primaria tanto estatal como privada, hubo de estar fundamentada en dos puntos: la religiosidad y la exaltación del patriotismo -tal y como lo entendían las fuerzas vencedoras de la guerra-, impregnada de carácter religioso-militar, de acuerdo al espíritu del *Glorioso Movimiento Nacional* y basándose en los siguientes puntos:

- 1.-Reposición del crucifijo, oraciones y prácticas religiosas, asistiendo los niños en corporación a Misa los domingos.
- 2.- Culto a María en el mes de las flores
- 3.-Saludo con Avemaría tradicional
- 4.-Presencia de la imagen de la Inmaculada en el muro frontero de la clase.
- 5.-Expurgo de libros peligrosos en la escuela y bibliotecas escolares.
- 6.-Intensificación de la enseñanza catequística.

- 7.-Erección diaria de la enseña de la Patria en la fachada de la escuela.
- 8.-Canto de los himnos Nacional y del Movimiento.
- 9.-Presencia de los retratos del Jefe del Estado y de José Antonio, fundador de la Falange.
- 10.-Enseñanza de los principios básicos del Estado y del Movimiento.
- 11.-Colaboración con el Frente de Juventudes.

(Circular de la Junta Provincial de Primera Enseñanza; 14 de agosto de 1941)

El amplio número de vacantes que se habían producido en el cuerpo docente, al abrazar muchos maestros el ideario republicano que les había redimido de la marginación que habían padecido desde siempre, fueron cubiertas por personas en las que primaban sus méritos *patrióticos* y todos los maestros debieron acreditar adhesión absoluta al *Nuevo Estado* y ser militantes de la Falange en los primeros tiempos. Después vendrían los cursillos del Frente de Juventudes o de la Sección Femenina, las inspecciones y la directa vigilancia para evitar el más mínimo desviacionismo.

Las bibliotecas escolares resultaron muy quebrantadas durante la guerra, y después por los propios maestros en el

afán depurador desatado tras ella, proceso semejante al ocurrido con otras bibliotecas particulares. Entre los libros de texto en las escuelas de la época figuraba la Enciclopedia de F. Martí Alperá, el catecismo del Padre Astete, "Historia Sagrada" de Ruiz Romero, y otros como "Espejo y Gloria de España" de Julián Lizondo, "España sobre todo" de Pascual Santacruz, Manuscritos de Dalmau, "Rayas" en sus distintos grados, etc. Después y durante muchos años, hasta la reforma educativa de 1970, se haría famosa por su casi universal utilización, la enciclopedia Álvarez<sup>17</sup>.

La escuela del *Nuevo Estado*, no regresó por lo tanto a la etapa anterior a 1931, sino mucho más atrás, quedando fuertemente ideologizada, con concepciones pedagógicas anticuadas, sexista, subsidiaria de la enseñanza privada, con escasos medios, y con maestros mal pagados y peor considerados.

Dadas las deficiencias educacionales en la enseñanza estatal, surgieron escuelas privadas con clases impartidas por maestros depurados por las autoridades del Nuevo Régimen que fueron muy perseguidas, como una instalada en Berbes: "...aparte de esa punible clandestinidad, en muchas de esas escuelas se viene realizando una perturbadora labor educativa en orden a los principios religiosos y patrióticos que forman nuestro Glorioso Movimiento Nacional y que son básicos para la existencia de la Patria y del régimen que España ha sabido darse a si misma..." (Circular del Gobierno de la Provincia de 29 de abril de 1946).

Por otra parte, la asistencia a las clases fue siempre -seguía siendo- muy deficiente, y en esta época sólo un 60% de media los meses de marzo a mayo, pues el resto del año acudían todavía menos niños a ellas por el trabajo en el campo a que sus padres les dedicaban desde muy niños. Por tal motivo en abril de 1940 la alcaldía riosellana dispuso sanciones contra los padres cuyos hijos, encontrándose en edad escolar, no acudieran a las escuelas dia-

riamente. Sin embargo el incumplimiento continuó y un bando de la alcaldía en 1944 todavía señalaba que "la población escolar falta en un porcentaje aterrador a las clases de enseñanza", imponiendo multas a los padres y retirando las cartillas de racionamiento a los mismos por ausencias injustificadas de sus hijos a la escuela.

#### ALMANAQUE ESCOLAR (1940)

9 de febrero	Día de los Caídos
7 de marzo	Santo Tomás
10 de marzo	Fiesta de los Mártires de la Tradición
1 de abril	Día de la Victoria
19 de abril	Día de la Unificación
23 de abril	Día del Libro
2 de mayo	Día de la Independencia Española
13 de julio	Exaltación de la figura de Calvo Sotelo
1 de octubre	Día del Caudillo
12 de octubre	Día de la Raza
2 de noviembre	Fieles Difuntos
20 de noviembre	Aniversario de la muerte de José Antonio

Además, domingos y festivos y vacaciones por Semana Santa, Navidad y verano.

Las ausencias de los maestros eran también muy habituales por lo que en 1940 se tuvieron que enviar notificaciones a los mismos para que no se ausentaran de las clases, haciendo incapié en el deber de asistir los domingos y días festivos con los niños a la iglesia, de acuerdo con la Circular de la Dirección General de Primera Enseñanza de 5 de marzo de 1938.

Sin embargo, a pesar de las disposiciones en vigor -Ley de Instrucción Primaria de 17 de julio de 1945- la asistencia, seguía siendo muy limitada todavía en época tan avanzada como 1955, sobre todo en las aldeas, y además muchos maestros dejaban bastante que desear en el aspecto educativo, no faltando periódicos avisos a los mismos para que cumpliesen los horarios y

no utilizaran las escuelas con fines ajenos a la enseñanza.

No faltó tampoco en aquella época el interés de algunos maestros por la renovación de la enseñanza que se impartía en las escuelas públicas; en 1952, por ejemplo, el maestro de El Carmen adquirió con ayuda municipal un proyector por el que se emitieron numerosas películas de arte, cultura, turísticas, etc.

No obstante, hasta muy avanzada la década de los 60 el énfasis patriótico-religioso se mantuvo en todo su vigor: celebración de las efemérides políticas del Régimen, labor catequética, cumplimentar el mes de María, enseñanza de la liturgia religiosa, las misiones, la Santa Infancia... Los libros de texto habían sido expurgados, eliminado toda referencia al período histórico anterior y épocas de decadencia nacional, haciendo incapié en la idea de España y sus glorias imperiales (Reyes Católicos, Felipe II, el Descubrimiento de América, Lepanto...), uniéndolas al ré-

gimen, victorias y poder omnímoto de Franco, la identificación de nación española y estado nacional-sindicalista, cánticos y lecturas falangistas, conmemoraciones patrióticas,... Las disciplinas de Educación Política y Físico-Deportiva quedaron bajo la inspección y

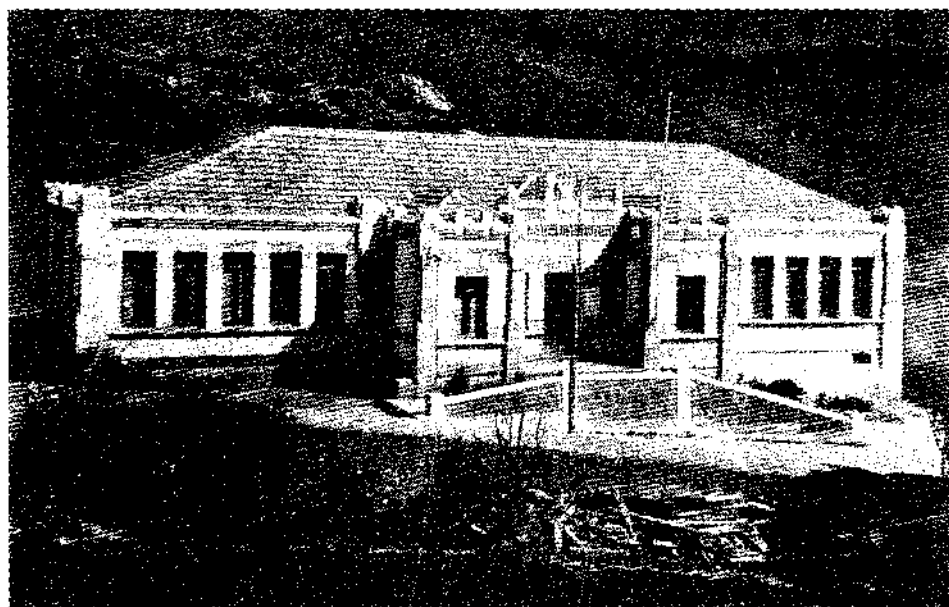

Escuela de niños, construida en 1919, en la capital municipal

vigilancia de La Falange y Frente de Juventudes y sus revistas "Consigna" y "Mandos" no podían faltar en las escuelas.

Los censos de la época suelen ser ilustrativos del nivel educativo de la población, pudiendo observarse en ellos la paulatina disminución del analfabetismo en Ribadesella que, circunscrito

a no saber leer ni escribir, predominaba siempre en las personas de más avanzada edad, siendo mucho mayor entre las mujeres que entre los hombres; las notables diferencias existentes entre el núcleo urbano y las aldeas del término municipal, que señalan el mayor retraso de estas últimas en materia educativa y el predominio de los estudios primarios entre sus habitantes. La

alfabetización había aumentado notablemente desde comienzos de siglo. En 1940, tras la Guerra Civil, todavía un 5% de las personas mayores de diez años no sabían leer ni escribir, porcentaje que continuó disminuyendo paulatinamente.

En este largo período se construyeron algunos edificios escolares de nuevo estilo arquitectónico y funcional, co-

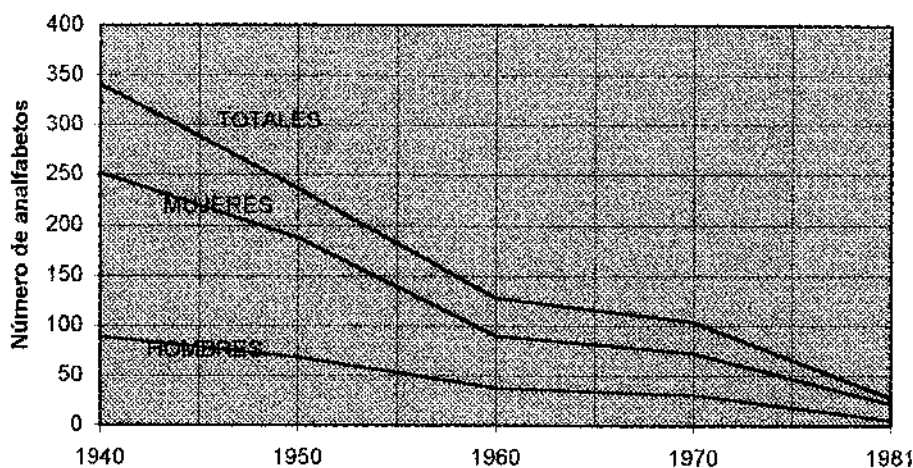

*Disminución del número de analfabetos en Ribadesella*

mo el de Ardines-Sardalla (en 1954 pero que no comenzaría a funcionar hasta 1961 por falta de agua), en Alea (1960), Cuerres (1961) o Calabrez (1965), creándose escuelas en Toriello y Meluerda (1964), que tendrían corta vida. Los magníficos edificios que albergaban las escuelas graduadas de la capital municipal, fueron declarados en ruinas en 1961, fundamentalmente el de niños, por lo que hubo de proceder a su desalojo; desde entonces la escuela de niñas fue utilizada por ambos sexos, las niñas por la mañana y los niños por la tarde, habilitándose posteriormente en muy deficientes condiciones aulas en el edificio de la Lonja del Pescado y en la antigua Casa Consistorial de la calle del Comercio, hasta que se procedió al derribo de aquellos edificios y construcción de un nuevo grupo escolar (1965).

La aplicación de la Ley General de Educación de 1970, revolucionaría el sistema educativo; con ella se eliminaron los dos planes de estudio existentes

hasta entonces en la Enseñanza, que dividían a los niños y jóvenes en escolares y bachilleres, con la desigualdad de oportunidades que ello llevaba aparejado; la escolarización obligatoria se acercó al 100%, ampliándose la edad de estudios primarios desde los 12 hasta los 14 años.

Todas las escuelas distribuidas por las aldeas del término municipal fueron paulatinamente abandonadas, siendo desafectadas del servicio público y cediéndose para otros variados usos, (asociaciones vecinales, cooperativas industriales, venta a particulares...) ante la incompreensión de los vecinos que tanto habían luchado por ellas, siendo además algunas de reciente construcción, y concentrados desde entonces sus escolares en las escuelas de la villa, transformadas en colegio público de EGB (Enseñanza General Básica) "Manuel Fernández Juncos", al que hubo de dotar de nuevas aulas y servicios, como los de transporte y comedores<sup>18</sup> para el aluvión de alumnos que hubo de acoger el

nuevo centro. El proceso, no exento de recelos, principalmente por parte de los padres de los alumnos de las escuelas rurales, por el alejamiento de los niños de su hogar y entorno vecinal, duró varios años y hasta 1975 no quedó definitivamente concluido. En tanto se construían nuevas aulas que acogiesen a todo el alumnado del municipio, hubo que impartir clases en deficientes condiciones en locales cedidos, como en la casa parroquial, en un local del barrio de El Cobayu o en la Fundación Ruisánchez.

Por lo que respecta a la enseñanza privada en la villa de Ribadesella, se ha de destacar el colegio de las Dominicas, donde se impartía Preescolar, Primaria y otro tipo de estudios; en 1973, por ejemplo, disponían las Dominicas de Jardín de Infancia, preescolar y EGB, además de Secretariado, Corte y Confección, Labores, Muñequería y toda clase de manualidades.

También algunos maestros suplían sus escasos ingresos impartiendo clases



particulares en sus casas o en los mismos edificios escolares una vez finalizada la jornada, complemento a la enseñanza dada en las escuelas o bien de iniciación a estudios comerciales.

No faltaban tampoco algunas personas, normalmente mujeres, con más voluntad y experiencia que conocimientos dedicadas a la enseñanza, que acogían a niños de todas las edades, incluso menores de 6 años, que era la edad de ingreso en las escuelas y que como se señala en un informe municipal: "hay en la villa dos mujeres que se dedican a iniciar a niños de corta edad quitándolos así de circular por las calles" (Informe del secretario de la Junta Municipal de Enseñanza Primaria. A.M.R. Caja 323. 1950)

Entrevista a la hermana Matilde (colegio de las Dominicas)<sup>19</sup>

**¿Qué régimen llevan las internas?**

De disciplina razonada y humana. Generalmente tienen nueve horas de descanso y doce de trabajo intenso entre clases y estudios. Las tres restantes son comidas y recreos. Se procura por todos los medios que coman lo suficiente, variado y bien condimentado. Se les da desayuno, comida, merienda y cena.

**¿Las obligan a asistir a cultos, rezar el rosario etc.?**

No se las obliga; se les hace ver la necesidad que todos tenemos de rezar, de acercarnos a Dios y lo hacen de buen grado y naturalidad.

**¿Ayudan a las alumnas que llegan a una edad delicada?**

¡No faltaba más! Antes que ellas se den cuenta de lo que les ocurre ya estamos sobreaviso... Respecto a lo que ignoran, lo explicamos con normalidad, sin darle importancia, terminado así con cuchilleos y secretillos maliciosos..."

Pepe Viña en el diario *La Voz de Asturias* del 28 de febrero de 1973

**El largo camino en pro de la enseñanza secundaria**

Por lo que se refiere a la enseñanza secundaria, son de señalar los dos cole-

gios privados dirigidos a las clases medias: el San José -colegio o academia de secundaria no dependiente de ninguna orden religiosa- que impartía estudios de Bachillerato<sup>20</sup>, si bien sus alumnos se veían obligados a realizar los exámenes en centros estatales o, más tarde, eran examinados en el mismo colegio por profesores de estos centros oficiales, y el de las Dominicas que, aunque fundamentalmente se dedicaba a la enseñanza primaria para niños de ambos sexos, llegó a impartir también secundaria para chicas<sup>21</sup>.

Hasta los años 60 el bachillerato<sup>22</sup> constituía una enseñanza de elite por lo cual eran muy pocos jóvenes en Ribadesella quienes lo cursaban, algunos de los cuales sus padres enviaban en internado a distintos colegios de la región o incluso fuera de ella. La creación de los institutos de Llanes (1962) con transporte diario en autobús y en menor grado el Técnico de Cangas de Onís, vinieron a suplir en cierta medida las deficiencias educacionales riosellanas de secundaria (bachiller), estudios que experimentan a partir de entonces una demanda continuada.

En este campo no ha de olvidarse la figura de Dionisio Ruisánchez Fuentes, indiano de fortuna nacido en Sardeu en 1866 que, tras su fallecimiento y de acuerdo con su voluntad fue constituido un centro público de segunda enseñanza en la villa -Fundación Ruisánchez- en 1967, promovido por su viuda Avelina Cerra en colaboración con el Estado y el propio Ayuntamiento, que vendría a sustituir a los dos colegios privados que anteriormente impartían este tipo de enseñanza. La idea inicial de construir un centro destinado a Escuela de Artes y Oficios, tras numerosos problemas y retrasos debido a que la mayor parte del legado hecho por el testador permanecía en Cuba, derivó en la de un Colegio Libre Adoptado, el cual pudo ponerse en marcha en la fecha señalada con 237 alumnos (salvo dos profesores que eran pagados por el Estado, el resto lo era por el municipio y el edificio fue aportación de la Fundación; no era por lo tanto un centro gratuito para sus alumnos, los cua-

les debían realizar aportaciones periódicas para su sostenimiento). El hecho de que los estudios autorizados en él sólo alcanzasen el Bachillerato Elemental (hasta los 14 años), unido a la entrada en vigor de la LGE de 1970 y el que cada vez más alumnos continuasen sus estudios, hizo muy necesario que el colegio ampliase sus estudios al Bachiller Superior y su equivalente BUP (Bachillerato Unificado Polivalente, de 3 años) y así evitar los engorrosos desplazamientos diarios a los institutos de Llanes o Cangas, que ello ocasionaba al alumnado. Tras numerosas gestiones y en medio de continuos temores de cierre del centro porque las desprendidas ayudas de Avelina Cerra a la Fundación no se podrían sostener de modo indefinido, progresivamente desde 1971 hasta 1975 comenzaron a impartirse los estudios señalados, que no eran tampoco gratuitos, pues los alumnos debían abonar una cantidad mensual para su sostenimiento, siendo examinados por titulares de centros oficiales. En este último año comenzó también sus funciones docentes una sección estatal de Formación Profesional de Primer Grado -ramas administrativa (1º y 2º cursos de auxiliar administrativo) y de construcción metálica (1º y 2º cursos en las especialidades de torno, fresa y ajuste)- en sus locales, a la que podían acceder quienes hubiesen completado los estudios de EGB y no desearan seguir estudios de Bachillerato. El resto de los estudiantes de Formación Profesional debían acudir al centro de Cangas de Onís.

A partir de 1976 todo el personal profesional y subalterno de la Fundación Ruisánchez pasó a depender del Estado, pero todavía en 1979 el Ayuntamiento tenía que pagar dos millones de pts. anuales para el sostenimiento del centro, muy gravoso para un municipio con escasos recursos; fue necesario proseguir las gestiones ante el Ministerio para tratar de conseguir un Instituto exclusivamente dependiente del Ministerio de Educación que permitiese además ampliar los estudios que se impartían en el colegio, por lo que la búsqueda de un solar adecuado donde fue-

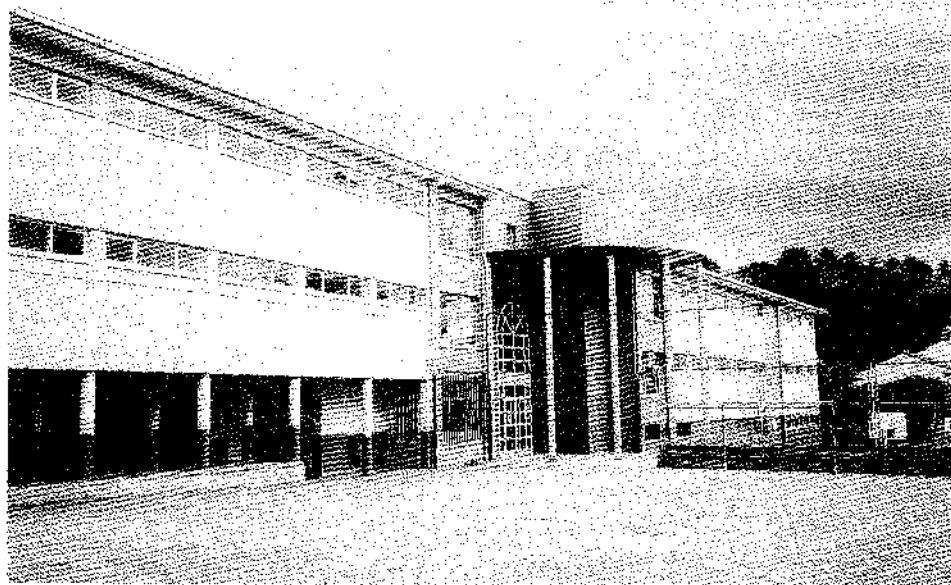

*Grupo escolar D. Manuel Fernández Juncos*

ra posible en el futuro levantar un nuevo centro, los repetidos viajes a Madrid, e incluso más lejos, por las autoridades municipales, y la formación de comisiones para tal fin, se hicieron muy frecuentes. Tras numerosas gestiones el Colegio Libre Adoptado "Fundación Ruisánchez" pasó a ser calificado como Centro Municipal Homologado de bachiller, con 6 unidades y 240 plazas escolares (O.M. de 18.2.1980) con lo que los exámenes de fin de curso serían a partir de entonces calificados exclusivamente por el profesorado del centro, completándose los estudios impartidos en él en mayo de 1981 con la implantación del COU (Curso de Orientación Universitaria, que daba el acceso a estudios universitarios) en el mismo, lo que supuso un avance considerable en el ámbito educativo riosellano.

En abril de 1987 y tras nuevas y numerosas gestiones, se consigue una de las aspiraciones más sentidas en todo el municipio, la concesión de un Instituto estatal para Ribadesella, noticia que es celebrada en el pueblo con el lanzamiento de cohetes. Sin embargo su construcción se demoró más de lo esperado tanto que, dado el deficiente estado del edificio de la Fundación Ruisánchez, ésta se vio precisada a cerrar definitivamente sus puertas en septiembre de 1989. El alumnado se distribuyó entre el Polideportivo habilita-

do a tal efecto y el Colegio de EGB Manuel Fernández Juncos, en espera de la construcción del nuevo Instituto.

Ante la pasividad del Ministerio de Educación y Ciencia el 5 de julio de 1990 se convocó una jornada de protesta, interrumpiendo numerosos vecinos el tráfico de la carretera N-634 en Llovio, lo que provocó un monumental atasco; mientras tanto, los establecimientos comerciales cerraron dos horas en solidaridad con las justas reivindicaciones riosellanas.

A los pocos meses se iniciaron las obras, siendo el centro "Avelina Cerra" inaugurado oficialmente el 10 de ene-

ro de 1992, suponiendo un costo de 305 millones de pesetas. La lección inaugural corrió a cargo del rector de la Universidad Carlos III y ex presidente del Congreso de Diputados, Gregorio Peces Barba, comenzando a impartirse en él los primeros estudios de la LOGSE -Ley de Ordenación General del Sistema Educativo-, que fueron sustituyendo paulatinamente a los cursos del viejo BUP y COU, ampliándose con la citada ley la enseñanza obligatoria hasta los 16 años.

Tanto la Enseñanza Secundaria, como la de Formación Profesional, son impartidas en él desde entonces.

### **La enseñanza en la actualidad**

Ya se ha señalado anteriormente, lo concerniente a la enseñanza secundaria. Por lo que respecta a la enseñanza primaria, las vicisitudes en materia educativa en Ribadesella desde la aplicación de la LGE a partir de 1970, bien merecerían un estudio más amplio y detallado, enmarcado como está en los últimos años por el descenso paulatino del número de alumnos debido a causas demográficas. Se imparte actualmente en Ribadesella, educación infantil, primaria y especial (creada una unidad en 1984 y dirigida a niños discapacitados). La educación preescolar o infantil, es impartida tanto por el colegio público Manuel Fernández Juncos como por el privado de las Dominicas.

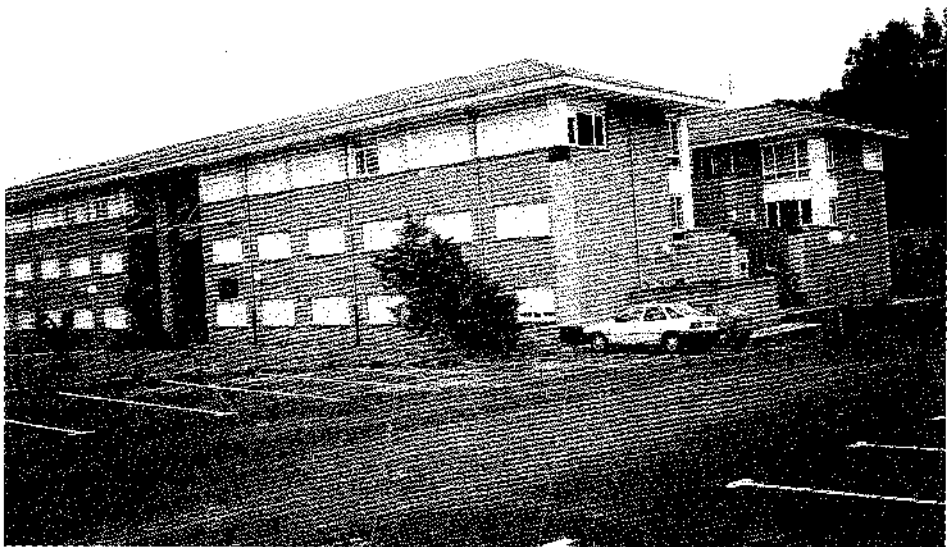

*Instituto de Secundaria «Avelina Cerra»*





La enseñanza primaria en Ribadesella es hoy en su mayor parte pública, suponiendo aproximadamente los 2/3 del alumnado, mientras que el colegio de las Dominicas de la Anunciata acoge al resto. Ambas son gratuitas, al estar este último centro concertado y subvencionado por el Estado, disponiendo el centro estatal de una menor

relación de alumnos por clase y de alumnos por profesor que el centro privado. En 1984 se construyeron cuatro nuevas aulas para la educación infantil en la avenida de Palacio Valdés que, por su color, el edificio es conocido popularmente como La Pantera Rosa.

Completan el panorama educativo riosellano desde 1995 dos academias

de enseñanza, "San José" y "Aula 55", las cuales complementan los estudios impartidos por los colegios públicos y privados de la villa con clases particulares de primaria, secundaria, educación especial, informática, idiomas, mecánografía, preparación de oposiciones..., e incluso de asturiano.

#### ENSEÑANZA (1994-95)

	En centros públicos	Unidades		Centros	
		En centros concertados	No concertados	Públicos	Privados
Educación Infantil	4	-	3		
Educación Primaria	12	10	-		
Educación Especial	1	-	-		
<b>ENSEÑANZA BASICA E INFANTIL</b>	<b>17</b>	<b>10</b>	<b>3</b>	<b>1</b>	<b>1</b>
ESO	12	-	-		
BUP, COU y Bachillerato LOGSE	4	-	-		
FP y Módulos Profesionales	1	-	-		
<b>ENSEÑANZA SECUNDARIA</b>	<b>17</b>	-	-	<b>1</b>	

#### ALUMNOS (1994-95)

	En centros públicos	En centros privados		TOTAL	
		Concertados	No concertados	Hombres	Mujeres
Educación Infantil	68	-	56	56	68
Educación Primaria	241	224	-	242	223
Educación Especial	4	-	-	4	
<b>ENSEÑANZA BASICA E INFANTIL</b>	<b>313</b>	<b>224</b>	<b>56</b>	<b>302</b>	<b>291</b>
ESO	304	-	-	164	140
BUP, COU y Bachillerato LOGSE	130	-	-	60	70
FP y Módulos Profesionales	20	-	-	2	18
<b>ENSEÑANZA SECUNDARIA</b>	<b>454</b>	-	-	<b>226</b>	<b>228</b>

#### Población de 10 y más años según el nivel de estudios (Censo de 1991)

	Hombres	Mujeres	TOTAL
Analfabetos.....	10	26	36
Sin estudios.....	122	141	263
Primer grado.....	1.539	1.873	3.412
Segundo grado, primer ciclo	525	468	993
Segundo grado, segundo ciclo	407	388	795
Otras titulaciones medias	19	14	33
Tercer grado, primer ciclo	55	88	143
Tercer grado, segundo ciclo	41	45	86
Tercer grado, tercer ciclo	1	4	5
Otras titulaciones superiores no universitarias.....	8	6	14

**Nota:** Se entiende por *analfabetos* aquellos que no saben leer o escribir

*Sin estudios:* Aquellas personas que, sabiendo leer y escribir, no han completado estudios que les otorguen un certificado oficial.

*Primer grado:* Certificado de Estudios Primarios o de Escolaridad. Normalmente niños de 6 a 12 años.

*Segundo grado:* Comprende dos ciclos, el primero corresponde al Graduado Escolar o al antiguo Bachiller Elemental. El segundo ciclo corresponde al Bachillerato y Formación Profesional (hasta los 18 años)

*Tercer grado:* Estudios impartidos en Escuelas Universitarias, Facultades, Escuelas Técnicas... Comprende tres ciclos. El primer ciclo otorga título de diplomado, arquitecto técnico e ingeniero técnico. El segundo ciclo otorga título de ingeniero, licenciado y arquitecto y el tercer ciclo, el de doctorado.



**NOTAS:**

<sup>1</sup> Obsérvese el informe de la Junta Municipal sobre la escuela de Ucio (1896): "Penosa impresión le causó al exponente ver aglomerados 44 niños en un local reducidísimo, sin luz ni ventilación, pues no merecen el nombre de ventanas los dos huecos que tiene, que más bien le cuadra el de gateras" (el local tenía 18,5 m2 de superficie y 1,9 m. de altura. El maestro tenía además una cama en la sala. Por lo que respecta a la de Cuerres en la misma fecha, estaba en el atrio de la Iglesia.

<sup>2</sup> Destacó siempre por su buena enseñanza Valeriano Díaz Saraste, maestro de la escuela de niños de la villa de Ribadesella de la que se hizo cargo en 1895: "El maestro que dirige esta escuela, desechando procedimientos rutinarios y apartándose del memorismo que tanto perjudica a la enseñanza, dedica todos sus esfuerzos a que esta sea esencialmente práctica..." AMR. Actas de la Junta Municipal (1902)

<sup>3</sup> Este porcentaje se reducía todavía más en el caso de la villa de Ribadesella dado el gran número de escuela privadas existentes en ella, fundamentalmente de niñas. En 1897, cinco de niñas y 1 de niños.

<sup>4</sup> En 1900 se había creado el Ministerio de Instrucción Pública.

<sup>5</sup> Los maestros venían percibiendo parte de sus emolumentos del propio Ayuntamiento por los niños que acudían a las escuelas públicas, hijos de los padres inscritos en la lista municipal de pobres. Otra parte la cobraban del resto de los padres, eufemísticamente denominados "pudientes". Dado el desbarajuste que existía en esta partida: cantidades variables dependiendo del maestro, unas veces en dinero, otras en especie, etc., en 1898 el Ayuntamiento trató de poner coto a tal estado de cosas estableciendo unas bases comunes para todas las escuelas municipales. Se establecían tres grados de conocimiento: 1º Hasta leer con corrección; 2º saber escribir y operaciones básicas; 3º Aquellos niños que teniendo los conocimientos anteriores se dedicasen a los demás estudios establecidos por ley en las escuelas.

No podrían pasar al 2º grado aquellos niños que no supiesen las dos primeras partes del catecismo.

Las retribuciones mensuales deberían ser abonadas en pesetas por todos los niños matriculados, asistiesen o no a la escuela, y serían las siguientes:

	1niño	2niños	3niños	+ de 3niños
1º grado	0,5	0,75	1,00	lo anterior más 25 cts/niño
2º grado	1,0	1,50	2,00	"
3º grado	1,5	2,25	3,00	"

En septiembre de 1909 el Ayuntamiento asume el pago de las cantidades que los maestros cobraban a los padres de los niños, con lo que la gratuidad y obligatoriedad fueron completas a partir de entonces entre los 6 y los 12 años. (Ley de 23 de junio de 1909).

Dada la estrechez de aquellos sueldos, no faltaba la generosidad de las familias que, quien más y quien menos, enviaba por sus niños a los maestros ayudas en especie. "Pasar más hambre que un maestro de escuela" fue siempre y no era tampoco en esta época, una frase hueca alejada de la realidad.

<sup>6</sup> A pesar de la distancia, había que acudir a ellas diariamente por pésimas y embarradas "caleyes", con buen o mal tiempo, cubiertos los más, al carecer de paraguas, con sacos sobre sus cabezas y espaldas que les resguardaban de la lluvia. Los más alejados comían en la misma escuela en fiambreras y botellas que traían de casa. Por estas circunstancias y debido además a la pronta incorporación infantil al trabajo agrario, la inasistencia a las escuelas rurales era muy elevada, fundamentalmente en la época de siembra del maíz, recogida de la castaña y durante el invierno.

<sup>7</sup> Los niños de todas las generaciones que pasamos por aquella escuela pagamos la desprendida donación de Vicente Villar apedreando siempre la puerta del chalet situado frente al grupo escolar edificado

por su esposa, aunque las varas de los aligustres de su cierre también fueron utilizadas por algunos maestros para el castigo de escolares, por aquello que sus golpes dolían pero no magullaban.

<sup>8</sup> Con él se premiaba a los niños más distinguidos. Se había instituido con el caudal sobrante del homenaje dado al presidente del Congreso Alejandro Pidal y Mon tras su visita a Ribadesella en 1892 y constaba de 125 pesetas anuales en un título de Deuda Pública al 4% de interés.

<sup>9</sup> Graduado significaba distribuir a los niños en grupos de distintos niveles y edades, no como anteriormente ocurría. La escuela de la villa sí disponía de ocho secciones pero la graduación obligaba además a disponer de un profesor para cada sección, en un buen local y de una adecuada dotación de material. En realidad, estas condiciones sólo se cumplían, y para eso parcialmente, en las escuelas de la capital municipal, porque en el resto de las escuelas, la implantación de la graduación en 1912 sólo consistió en que los niños y niñas más adelantados concurren a las escuelas por las mañanas y los demás, por las tardes, desconociéndose el período durante el cual estuvo esto último en vigor.

<sup>10</sup> Los roperos escolares tenían por objeto proporcionar ropa y calzado a los niños necesitados.

<sup>11</sup> Eran instituciones de ahorro y protección de los escolares en una época donde apenas había organismos de previsión social. Los mutualistas eran los niños voluntariamente sujetos al pago mensual de una cuota. A cada mutualista se le entregaba una libreta con su número, abono de cuotas etc. Con sus fondos se ayudaba a los niños enfermos, a los que quedaban huérfanos, además de otras varias prestaciones.

<sup>12</sup> Es probable que se tratase del mismo colegio, sólo que en 1907 pasasen a ocupar el entonces recién construido, edificio de la Gran Vía.

<sup>13</sup>El Patronato, cuyo presidente era el párroco Félix Suarez, fue inaugurado con una conferencia a cargo de Enrique de Benito, catedrático de la Universidad de Oviedo. Su creación dio origen a una agria disputa entre el cura Faustino Álvarez Suárez y el republicano maestro de escuela Valeriano Díaz Saraste.

<sup>14</sup> A este colegio se refiere Fernando Casares (Castell de Ferro) en el semanario *La Atalaya* de 24 de junio de 1928, cuando señala: "Al cabo de años, un malogrado riosellano, con parte de los estudios de la carrera eclesiástica y un título mercantil, empezó a dar clases, y perseverante, de voluntad tenaz, después de un noviciado angustioso, (uno o dos alumnos por curso) consiguió al fin llamar la atención hacia él, reunió 30 o 40 niños, admitió internos, buscó auxiliares, y empezó a recoger el fruto de su trabajo, cuando le salieron al paso los *superadores*. Se habló a los padres de los alumnos comprometiéndoles a favor de una nueva idea, se planeó un colegio serio, se intrigó, se acudió al bolsillo de los particulares y ... apareció la Orden de los Viatores con gran complacencia del pueblo, que para su instalación dio todo género de facilidades".

<sup>15</sup> En 1931 el Club Ribadesella de La Habana ofreció 2.000 pts. para la reparación de esta escuela, aunque un año más tarde se acordó construir un edificio de nueva planta.

<sup>16</sup> Esta escuela se creó para niños, desdoblando la mixta ubicada en Omedina. El terreno fue donado por Juan Sordo Aguirre, vecino del lugar.

<sup>17</sup> Como curiosidad, en 1998 se reeditó esta enciclopedia, con gran éxito de ventas.

<sup>18</sup> En las Escuelas Graduadas de la capital municipal ya venía funcionando regularmente el comedor escolar.

<sup>19</sup> La hermana Matilde fue toda una institución en el colegio riosellano. Natural de Mieres, había llegado con 28 años a Ribadesella en 1943.

<sup>20</sup> En noviembre de 1946 el Ayuntamiento solicitó la reposición del colegio S. Viator. El deseo de la Orden de que se les proporcionase un local adecuado con una finca extensa y el hecho de que no hubiese salido ni una sola vocación durante su pasada permanencia en Ribadesella, frustró aquel intento.

Por lo que se refiere al colegio S. José, fue dirigido

por un magnífico profesor, Humberto Migoya, desde su apertura en 1940. El Plan de Enseñanza Media de 1954 obligaba a sus alumnos a tener que realizar sus exámenes en los Institutos estatales, lo que le hizo perder buena parte de su alumnado. Disponía de dos secciones, masculina y femenina y no dejó de pasar por agobios económicos a pesar de la subvención municipal. En 1955 impartían clases en él 3 licenciados, 2 profesores auxiliares, 2 sacerdotes y 2 instructores de Falange (Educación Física y Hogar).

<sup>21</sup> En 1973 disponían las Dominicas de 8 profesores seculares para Bachiller.

<sup>22</sup> Desde 1954 el Bachillerato se dividía en Bachillerato Elemental (10 a 14 años) y Bachillerato Superior (14 a 16); el anterior era único y duraba siete años.

**FUENTES Y BIBLIOGRAFÍA**

ARCHIVO GENERAL DE LA ADMINISTRACIÓN DEL PRINCIPADO DE ASTURIAS (AGAPA)

ARCHIVO HISTÓRICO PROVINCIAL (AHP)

ARCHIVO NOTARIAL DE CANGAS DE ONIS (ANCO)

ARCHIVO MUNICIPAL DE RIBADESELLA (AMR)

BOLETIN OFICIAL DE INSTRUCCIÓN PÚBLICA (1841)

CARACTERÍSTICAS DE LA POBLACIÓN DE ASTURIAS. SADEI, 1986.

CENSO ESCOLAR DE 1903  
ESTADÍSTICA ESCOLAR DE ESPAÑA (1908)

MEMORIA DE LA UNIVERSIDAD DE OVIEDO (1861-65)  
RESEÑAS ESTADÍSTICAS (SADEI)

CANELLA SÉCADES, F.: Historia de la Universidad de Oviedo. Oviedo 1903.

CASTRILLO SAGREDO, B.: El aporte de los indios a la Instrucción Pública. Buenos Aires 1926.

MÉNDEZ VIGO, A.: Nomenclátor de las escuelas nacionales en Asturias. Oviedo 1918.

MORENTE VALERO, F.: La escuela y el Estado nuevo. La depuración del magisterio nacional (1936-43). Valladolid, 1997.

PÉREZ VALLE, J.J.: Ribadesella, apuntes para una historia. Oviedo 1991.

La elite riosellana en el Antiguo Régimen. Gijón 1996.

TERRÓN BAÑUELOS, A. Y MATO DÍAZ, A.: Los patronos de la escuela. Historia de la escuela primaria en la Asturias Contemporánea. Oviedo 1996.

# EL MOLINO HARINERO

José Junco Suárez

R

ibadesella fue un municipio en el que siempre abundaron los molinos de agua aunque, desde que fueron perdiendo su función hacia mediados del siglo XX, se ha hecho muy poco por su conservación, quedando muchos de ellos abandonados, derruidos o transformados, siendo por tal motivo estos artefactos industriales casi unos perfectos desconocidos hoy en día. Sin embargo, desde hace poco tiempo se ha desatado el interés en la región por la recuperación de los molinos hidráulicos, como bien etnográfico de los pueblos y con el interés puesto en que constituyan un atractivo más para el turista, y puesto que normalmente el molino de agua no se encuentra solo sino que próximos a él se hallan otros, han surgido, generalmente a instancias municipales, "rutas de molinos" por doquier. Ribadesella no iba a ser una excepción y ya tiene su primera "ruta", que parte de Cuevas, con un molino restaurado y salvado de la ruina, aunque todavía quedan junto a los riachuelos que discurren por el concejo muchos molinos a los que se les debía prestar toda la atención que se merecen y evitar con ello su desaparición. Las generaciones presentes y futuras sin duda nos lo agradecerán.

Los molinos hidráulicos se utilizaban fundamentalmente para transformar el maíz en harina; rara vez se molía trigo en ellos -anteriormente escanda-, lo que no dejaba de constituir un engorro cuando esto ocurría, pues no era conveniente que se mezclaran ambas harinas al ser muy diferentes en su textura y sabor. Utilizaban como fuente de energía el agua y por tal motivo se situaban próximos a sus corrientes, no a las del gran río Sella sino a las de los discretos arroyos y riachuelos de la zona.



Aspecto de la sala del molino

Todavía en los años cincuenta de este siglo, el molinero, que normalmente heredaba el oficio de sus mayores, era una persona indispensable en las aldeas y en donde la harina de maíz constituía por aquel entonces uno de los productos indispensables en la dieta alimentaria, formando parte del credo campesino aquello tan antiguo de que "con leche y borona cualquier familia puede salir adelante". Hoy nadie se atrevería a mantener tal afirmación, aunque ¡qué pocas cosas pueden superar a una buena torta de maíz frita, acompañada de una taza de leche!

Pero el molino fue siempre mucho más que una pequeña industria transformadora, también servía de espacio social en las aldeas, un lugar donde se intercambiaban opiniones, chismes, comadreos..., en definitiva, un lugar de convivencia, inspirador de cuentos, de fantásticas historias y de cantares, enriquecedores de una cultura popular que desde hace pocas décadas tiende paulatinamente a desaparecer.

En esencia, todos los molinos de agua son iguales y dado que nací en una casa molinera -molino de La Boleira- junto a la iglesia de S. Miguel de Ucio, puedo aportar algunas ideas, curiosidades y conocimientos sobre este interesante tema.

## El entorno del molino

El molino de agua tiene un entorno bien definido, compuesto por el *camarau*, la *presa*, el *cubu*, el propio edificio, el *desagüe* y, en algunos casos, artísticos puentes que llaman poderosamente la atención, y ermitas o iglesias próximas.

El agua necesaria para el funcionamiento del molino que yo conocí se captaba directamente desde el río San Miguel mediante el *camarau*, una especie de estanque construido en el mismo río a base de cantos rodados que permitía retener y desviar parte de su caudal; exigía un mantenimiento periódico, especialmente tras las riadas provocadas por las fuertes lluvias. En el mismo *camarau* desembocaba el agua de otro molino situado más arriba.



Maquila

La presa propiamente dicha, cumplía la función de conducir el agua desde el *camarau* hasta el *cubu* del molino. Era un canal de aproximadamente 350 m. de longitud que, adaptándose al terreno, discurría entre prados, produciéndose muchas veces en sus paredes *argayos*, por lo que una parte de su recorrido tubo que ser reforzada con hormigón. La parte final de la presa estaba construida a base de sillares. Cuando no se deseaba que entrara el agua a la presa, se cerraba su entrada con una compuerta formada por tablas y *tapinos*.

Hacia la mitad de su recorrido la presa disponía de una puerta lateral o aliviadero que, al carecer de una compuerta adecuada, siempre nos ocasionaba problemas cuando el agua escaseaba. Este desagüe se encauzaba hasta el río. La presa disponía también de una reja hecha con palos de madera de aliso que retenía la broza y evitaba que esta llegase hasta el *cubu*.

En aquella época en que el río San Miguel era un vivero de truchas, también las había en la presa y era bastante normal coger 20 o 30 de buen tamaño; también anguilas, aunque esta especie prefiere lugares más fangosos. No faltaban tampoco las culebras, con el consiguiente susto al descubrirlas y

para poder deshacerse de ellas después.

Al ser molinos de agua, en otoño, invierno y primavera no había problemas dada su abundancia, no así en verano durante el cual había que *represar*, cerrando la llave que regulaba la entrada de agua al molino para ahorrar tan preciado líquido. El verano se aprovechaba entonces para limpiar la presa. A esta tarea se denominaba *espalar* y para realizarla se reunían varias personas de la aldea, convirtiéndose casi en un día de fiesta.

Otro elemento fundamental era el *cubu*, depósito adosado al molino de forma troncopiramidal invertida, donde se embalsaban varios metros cúbicos del agua procedente de la presa. Estaba construido a base de sillares de piedra, hecho por verdaderos maestros de la cantería y de gran resistencia para soportar la presión del agua que se almacenaba en él. En otros molinos se tapaba su boca para que nadie cayese dentro, aunque en éste no hacía falta al encontrarse sobre él la vivienda.

#### El edificio del molino

Todos molinos están fabricados con materiales extraídos del entorno y con un tipo de construcción popu-

lar. Hay molinos dedicados exclusivamente a moler y el que nos ocupa parece que en un principio se construyó sólo como molino, aunque más tarde se le añadió vivienda y cuadra, dando lugar a un tipo de casa de planta rectangular muy común en la aldea.

Se accedía al edificio por una puerta que comunicaba con una amplia sala iluminada por ventanas de reducidas dimensiones y que tenía dos partes bien diferenciadas, en una de ellas se encontraba la *sala del molino* y debajo de ella, separada por un suelo formado por vigas y tablas de madera de castaño y sostenido por una bóveda de cañón rebajada, la dependencia donde se encontraba el mecanismo de impulso del mismo, el *rodete*; la otra parte de la sala estaba cubierta de mortero de cemento, haciendo las veces de almacén en donde se guardaban pequeños aperos agrícolas y ganaderos o donde se colocaban las barricas de sidra el año en que la cosecha de manzana era abundante. También se utilizaba este espacio para las *esbillas* del maíz. Una escalera comunicaba con el piso superior donde se encontraba la vivienda propiamente dicha.

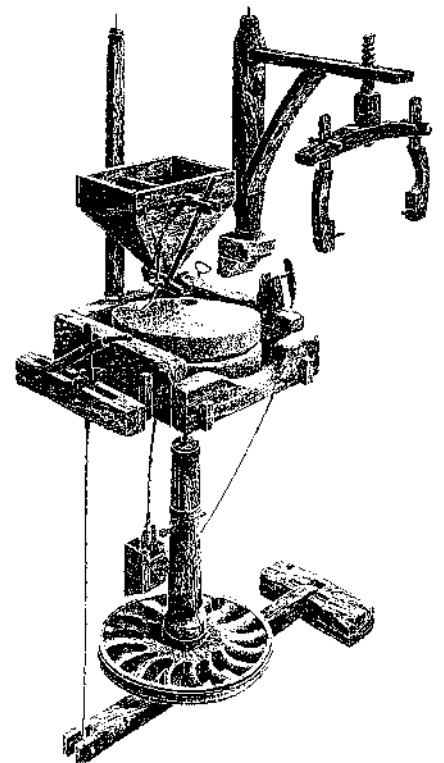



Lo más destacable del molino, desde el punto de vista arquitectónico, era la fachada posterior en la que sobresalía un arco abierto de piedra labrada, trabajo de auténtico profesional, por donde salía al exterior el agua después de mover el molino y que, tras recorrer por un canal de unos 150 m. de longitud, desaguaba en el río. A veces las truchas subían hasta allí; entonces sólo había que cerrar la llave de salida del agua y recoger la pesca.

### La tecnología molinera

En su conjunto el molino de agua es un artefacto formado por varias piezas en perfecto engranaje, con uno o dos molares, dependiendo del agua que pudiesen utilizar. Aquellos que tenían dos, en verano generalmente sólo utilizaban uno y aunque el que nos ocupa disponía de dos molares, yo siempre lo conocí funcionando con uno de ellos.

El agua almacenada en el *cubu* salía por la parte inferior del mismo a través de un orificio llamado *salibu*; éste disponía de un marco de madera con una ranura por la que salía el agua y que se podía abrir o cerrar con la *llave*, especie de pequeña compuerta que era manejada desde la *sala del molino*. Sujeto al marco de madera llevaba la *paradoria*, chapa metálica que al bajarse permitía desviar el agua, parando al molino. Es decir, el molino podía dejar de funcionar bajando la *paradoria* o cerrando la *llave*; la primera se utilizaba cuando había excedente de agua o en días de poca molienda en que no importaba que esta se perdiese, no así en verano en que la *llave* se cerraba, *represando*.

El agua, como ya se ha señalado, salía a presión por el *salibu* golpeando las palas del *rodete*, pieza principal capaz de poner en movimiento todo el engranaje molinero. El *rodete* en sí es una rueda horizontal, con paletas en forma de concha donde presiona el agua haciéndolo girar. Podía ser de madera y de hecho el primero que conocí era de madera de aliso, *umeru*, un tipo de madera que soporta muy bien

a la humedad, aunque como con los años no causaba más que problemas, se sustituyó por uno metálico construido en los talleres riosellanos Belío, más moderno, más ligero, con más paletas y que permitía con menor presión de agua hacer funcionar mejor todo el sistema.

El *rodete* transmite su giro al eje vertical que lo sustenta, el *árbol* y este a su vez a la *muela superior*. El *árbol* es un mástil de madera -en los más modernos de hierro- que solía ser de roble, aliso, o como el nuestro de castaño, de unos tres metros de largo. En su extremo inferior lleva el *quiciu arriba* pieza de piedra que gira sobre otra cóncava, *quiciu abajo*, haciendo ambas las veces de rodamiento; el *quiciu abajo* va encajado en una base llamada *punta aliviu*, viga o puente de madera muy dura, de roble, que es con lo que se consigue subir o bajar la *muela superior* por medio de una barra de hierro que se maneja desde la *sala del molino*, y que permite obtener con ello una harina más o menos fina.

La parte superior del *árbol* se sujeta a presión y mediante abrazaderas a una baqueta de hierro que lleva en la parte superior una cruceta la cual va encajada en un rehundido en forma de cruz de la *muela superior*; Entre el *árbol* y la *muela* se coloca una caja que lleva el nombre de *balsa*. Era de madera de *figar* por ser esta clase de madera más resistente y flexible que ninguna otra. En ella se metían cuñas para centrar el árbol y evitar los movimientos de balanceo del molino.

Ya en la parte superior, en la *sala del molino*, el sistema de molienda va colocado sobre un armazón de madera que dispone de dos piedras o muelas de arenisca; la inferior, *frayón*, es fija, girando la superior. La frotación entre ambas

transforma el maíz en harina. Ambas piedras tienen estrías de giro contrario, lo que permite cortar mejor el grano.

Las muelas están cubiertas por el *tambor*, cajón circular hecho de tablas ensambladas sujetas por abrazaderas de hierro que evita que la harina se disperse. Encima del *tambor* se encuentra la *tremoria*, tolva de madera de forma troncopiramidal invertida donde se echa el grano que, a través de un canal de madera con regular inclinación, *cuernu*, va cayendo dentro de las muelas para su trituración por el agujero que hay en su centro, enmarcado a veces, como ocurría en el nuestro, por un embudo de hojalata de fabricación casera. Contra el *cuernu* roza el *molinillu*, pieza de madera fijada a la *tremoria* que, al ser arrastrada por la rotación de la *muela*, hace que vibre el referido *cuernu*, facilitando la caída del grano. La inclinación del *cuernu* se consigue mediante una rosca, controlando de este modo la caída de mayor o menor cantidad de grano.

El grano, transformado en harina, cae en el *banzal*, especie de cajón donde se recoge.

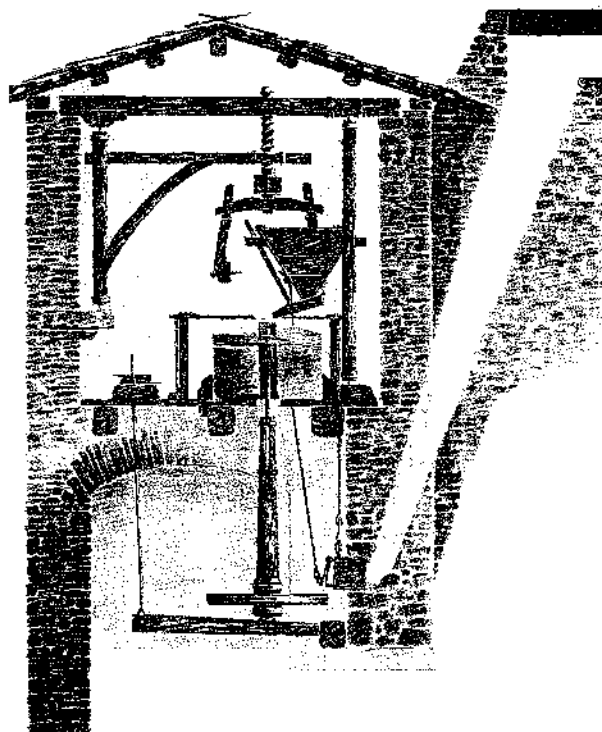



A finales del otoño era bastante habitual que la cosecha del año anterior ya se hubiese consumido y en muchos casos en cuanto el maíz estaba casi maduro ya se utilizaba; se *turraba* secando las mazorcas encima de la chapa de la cocina y... a moler.

Ahí comenzaba la penitencia de los molineros porque al no estar el maíz bien curado *amagayaba* o *ensobaba*, o sea, se formaba una costra de harina en las muelas que impedía la molturación. Había que desarmar el artilugio para poder *desensobalu* y *picar* y *rayar* las muelas (dar aspereza a la superficie de la piedra y marcar las estrías), independientemente del picado y rayado que se tenía que hacer periódicamente. Para poder realizar esta tarea se utilizaba lo que se llamaba *la cabra* una especie de pluma con dos pinzas con las que quedaba suspendida la *muela*, permitiendo su picado y rayado, consiguiendo con ello mayor aspereza y por tanto harina más fina. Las picas eran de dos tipos, uno para puntear en la zona

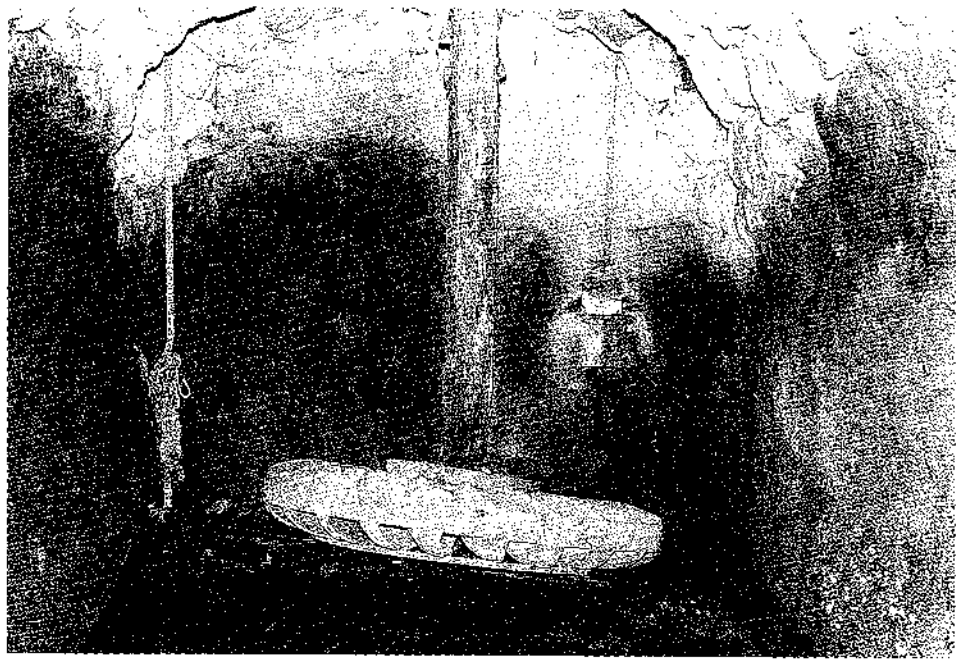

Rodete del Molinín (Cuerres)

interior y la otra, cortante, para el resto de la muela.

### Economía molinera

Los molineros tenían por costumbre *maquilar* o sea, el cobrar en especie.

Para eso se utilizaba el *maquilu*, caja de madera para la medida de áridos compuesta por varios departamentos de distinta capacidad, usando el correspondiente según fuera el tamaño de la saca de maíz que se moliese o el volumen que este ocupaba en la *tremoria*. En los últimos años ya se utilizaban balanzas tipo "romana".

Casi siempre se *maquilaba* sobre el grano, y había casos en los que el maíz estaba *quedau* (que era *ruin*) y daba menos harina; por tal motivo se originaban siempre problemas: "muchu maquilasti esta vez, la saca está medio vacía y venía hasta arriba" protestaba el cliente. Pero pronto volvía la

concordia pues cliente y molinero se necesitaban mutuamente. Es verdad que la *picaresca* siempre ha existido y más en los años de posguerra en los que el *estraperlo* estaba en pleno apogeo, aunque era más urbano que en los pueblos donde había menos margen para ello. Sin duda la mayoría de los molineros eran honestos, incluso recuerdo que aunque en mi casa no había abundancia, no se *maquilaba* a algunas familias ya que mis padres, aunque no mejores que los demás, formaban parte de ese grupo de personas que tenían la solidaridad por costumbre; además los clientes, al haber más molinos en la zona, en cuanto notaban alguna "faena" cambiaban de molino. Que yo recuerde había en el recorrido del río San Miguel y afluentes que funcionaran tras la guerra civil, tres molinos en Ucio, dos en Sardeu y uno en Sebreño, y todos tenían el trabajo garantizado.

También ocurría que unos molinos hacían mejor harina que otros, más fina, y que como decían las amas de casa "se ardía menos" -la harina se volvía ácida y se perdía enseguida-, con el problema que esto podía ocasionar en la economía familiar, lo que era un factor siempre a tener en cuenta por la exigente clientela.

- |                        |                                  |
|------------------------|----------------------------------|
| 1.- Base Ponta Aliviu  | 11.- Prayón                      |
| 2.- Cuciú de abeju     | 12.- Muela                       |
| 3.- Cuciú de arriba    | 13.- Tambor                      |
| 4.- Rodete             | 14.- Balsa                       |
| 5.- Barra punta aliviu | 15.- Molinillo                   |
| 6.- Salibu             | 16.- Cruveba                     |
| 7.- Paradoria          | 17.- Cuerno                      |
| 8.- Llave del salibu   | 18.- Rosca reguladora del cuerno |
| 9.- Árbol              | 19.- Tremoria                    |
| 10.- Baquelis          | 20.- Cabra                       |

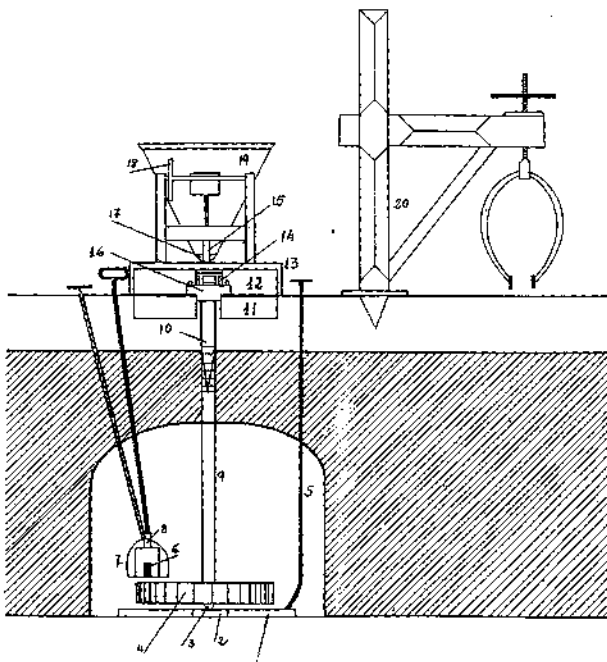

# La danza

# de Arcos

Jaime Alvarez Rivero

## Orígenes e Historia:

Los orígenes de esta antiquísima danza se pierden en la lejanía de los tiempos. La tradición, desde siempre, la ha vinculado a la pesca de la ballena que se venía practicando por los marineros del Gremio del Mar.

La costera de la ballena solía durar de mayo a septiembre. Las piezas capturadas eran remolcadas hasta la factoría ubicada en la desembocadura del río San Pedro. En esta zona, no hace aún muchos años con motivo de la apertura de cimientos para nuevas viviendas, era frecuente hallar huesos y restos de ballenas, todo lo cual viene a corroborar este asentamiento.

Al fin de cada costera, en el primer domingo del mes de octubre de cada año, el Gremio del Mar organizaba la fiesta en honor de la Virgen del Rosario en acción de gracias por las capturas obtenidas en la temporada.

En la explanada de la iglesia parroquial, ante la imagen de la Virgen un grupo compuesto exclusivamente de marineros, le tributaban homenaje danzando ante el improvisado altar con los giros y evoluciones de rigor, especialmente con el paso denominado La Reverencia, con sus genuflexiones y movimientos de arcos. A continuación el grupo abría marcha en la procesión con la imagen del Rosario por las calles de la villa, rodeando con sus arcos tanto a la Virgen como al tradicional ramo de pan.

## Componentes:

El Grupo de Danza de Arcos lo componían: un regidor, un abanderado, un tamborilero y 24 jóvenes marineros danzantes con sus respectivos arcos. Sus pasos y evoluciones están marcados por el ritmo monótono salido de un solo tambor: *de resonancias ancestrales cuyos compases de su música tribal nos habla elocuentemente de la senectud de esta danza* (Guillermo González, en «Estampas Riosellanas»).

Sus pasos claves son: la Reverencia, el Túnel y la Media Naranja, todos ellos

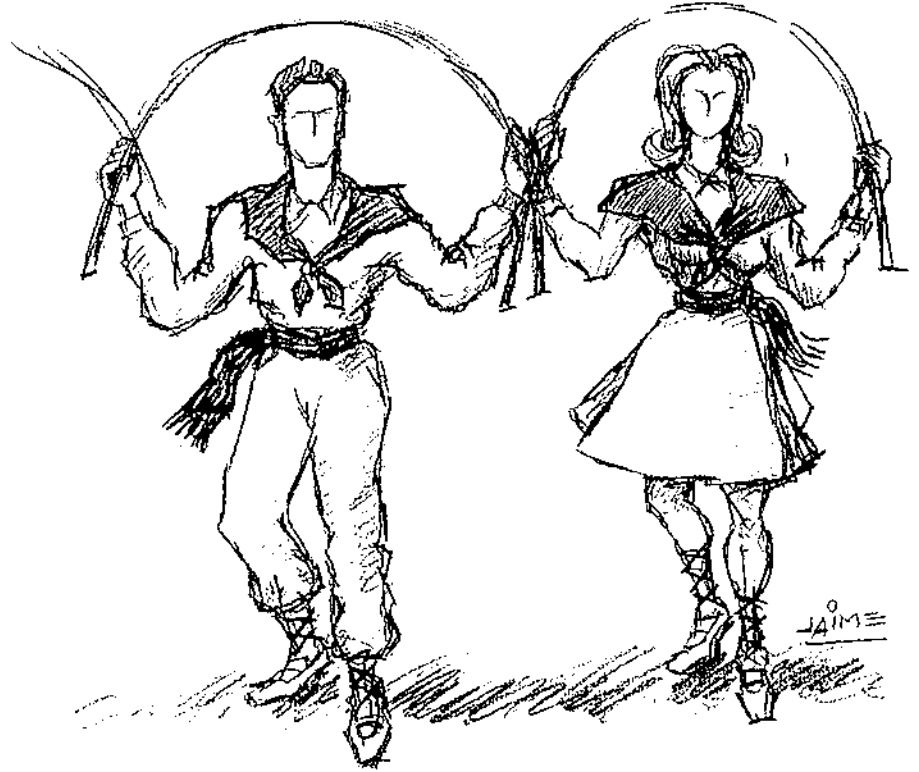

de gran vistosidad y belleza que, a pesar de su aparente sencillez, sus evoluciones requieren una gran coordinación de movimientos sólo alcanzada tras muchas horas de ensayo.

## Atuendo:

Hasta el año 1963 la vestimenta de los danzantes se componía de camisa y pantalón blancos, alpargatas blancas de cintas rojas trenzadas a los bajos del pantalón, fájín colgante de color rojo y pañuelo rojo de pico anudado en la frente en forma de turbante. Los arcos estaban contruidos de varas de avellano encintados con franjas rojas y blancas.

Tanto por el vestuario como por los giros, esta Danza parece tener bastante afinidad y concordancia con las que existen en otros puertos del Norte relacionados con la pesca de la ballena, principalmente del País Vasco y Cantabria, si bien con acusadas diferencias.

## Decadencia:

Ya a finales del siglo XVII eran escasas las capturas de estos mamíferos

hasta llegar a su total desaparición a comienzos del XVIII. El viejo Gremio de Mareantes ve así mermados sus ingresos, limitados a poco más que los procedentes del derecho de peaje de la barca que unía ambas orillas, como a los obtenidos por la pesca del salmón.

Después de algunos años de precaria subsistencia, el viejo Gremio del Mar de Ribadesella desaparece en 1864.

Los danzantes cobraban por sus usuales actuaciones. Así aparece registrado en los archivos parroquiales del año 1846 en el que el Mayordomo de la Cofradía del Rosario hace constar un pago por importe de *«veinte reales de vellón abonados al tambor y jóvenes marineros de la danza del arco»*. Igualmente en las cuentas de dicha Cofradía del año 1859 aparece otro cargo por *«diez y seis reales de vellón abonados a los danzantes de los arcos»*. Tras su actuación en público, el Grupo hacía una colecta entre los devotos presentes para allegar fondos.

Así sobrevivió durante algunos años hasta que, a finales del pasado siglo, desaparece.

#### Recuperación:

Después de más de 35 años de inactividad, en el año 1934 y gracias al interés demostrado por el cronista local don Guillermo González, de la mano del último regidor, don Celso Valdés, junto con la valiosa cooperación de los últimos supervivientes del Grupo desaparecido señores Agustín Monona, Paquín Cueto y el tamborilero Pedro Aguilera «Pedrín», esta danza es rescatada del hondo del olvido, recuperándose el ritmo, la música y los pasos y giros tradicionales. Se iniciaba así una nueva etapa sumamente trascendental aunque de muy corta duración, al verse truncada por la guerra civil.

Tras aquel forzoso paréntesis, en el año 1942 se vuelve a reorganizar, esta vez a base de jóvenes integrados en el Frente de Juventudes que actuaban en las fiestas locales de la Guía y Santa Marina.

Pocos años más tarde vuelve de nuevo la inactividad.

En el año 1954 es reorganizada de nuevo, desapareciendo al año siguiente, esta vez por un largo período de más de 9 años de duración.

#### Renovación:

La Danza vuelve a rehacerse en el

año 1963, tras una profunda y total renovación. Por primera vez en su historia deja de estar compuesta por hombres sólo y pasa a ser mixta. Esta vez está formada a base de niños y niñas que, bajo la magistral dirección de Argimiro Valdés, nieto de aquel viejo regidor don Celso Valdés, volvió a recrearnos con sus giros y evoluciones durante las fiestas locales.

También sufrió transformación el tradicional atuendo al pasar al color azul tanto el fajín como los pañuelos de pico, esta vez anudados al cuello; todo ello al objeto de adecuar el atuendo a los colores azul y blanco tradicionales de la bandera de Ribadesella. Asimismo las niñas sustituyen el clásico pantalón por una falda blanca de campana.

A petición del creador del Descenso del Sella Dionisio de la Huerta, el color de los arcos pasa a representar los cinco colores de los arcos olímpicos y en esa forma actuaron en la fiesta de las piraguas de aquel año y sucesivos.

En la actualidad y por enésima vez el Grupo infantil de Danza de Arcos permanece inactivo, al parecer por falta de apoyos y sobre todo de medios económicos que sería de desear que en un futuro próximo sea resuelto definitivamente.

Hasta la fecha sus ingresos procedían de rifas y cuestaciones, todas ellas en precario. Excepcionalmente en el año 1985 al actuar en la entrega de los Premios Príncipe de Asturias de aquel año, así como en el desfile del Día de América en Asturias, percibieron una subvención especial. También en dicho año actuaron en la Casa de Asturias de Benidorm donde cosecharon un gran éxito.

#### Agradecimiento:

Es de justicia expresar públicamente el reconocimiento que todos los riocesellanos deben a aquellos personajes que, con don Guillermo González al frente (Celso Valdés, Monona, Paquín Cueto y el tamborilero Pedrín), hicieron posible que esta antiquísima Danza de Arcos, salida de lo más entrañable y auténtico de un pueblo de marineros, no haya quedado relegada al total olvido. Ellos supieron transmitir a las nuevas generaciones la esencia de sus giros y su música ancestral. Sin su ayuda hoy la Danza de Arcos sería tan sólo una simple leyenda del pasado.

Hagamos votos porque esta popular Danza vuelva a resurgir y nos vuelva a deleitar con sus giros y evoluciones, aunque ya no existan ballenas que capturar ni Gremio de Mareantes que lo sustente.

## A nuestro Embajador en La Alcarria

*A mi querido amigo Ramón Fernández, de Ribadesella, manejador inquieto de la pluma y excelente contertulio de cualquier tema, con un fuerte abrazo de C. L. C.*

...y llegará el invierno  
y allí estaré yo solo,  
allá no tendré amigos  
ni nadie me amará,  
solo, entre cuatro tablas,  
mi cadáver tranquilo  
el sueño de los siglos  
al fin descansará...

...se duerme el invierno  
despierta la rosa,  
despierta la rosa,  
despierta el clavel  
y la primavera anuncia gozosa  
la llegada alegre  
de un amigo fiel...



# DESAPARECIERON ANTES DE 1965 (Y II)

U. I. Sonora

**Todo pasa y todo queda... pero lo nuestro es pasar, pasar haciendo camino camino sobre el andar.**

**El Imperial.** Mauro y Don Paco. Después Marino. Buen café y licores. En la esquina de la Plaza Nueva y la Gran Vía. Hoy el Banco Herrero.

**Sastrería Pedro Sánchez.** Trajes a medida. Donde está el Bar París.

**Casa Serafín.** Mercería. Trajes de Carnaval. De todo. Actualmente, Roiz.

**La Capina.** Bazar. En el bajo de casa de D. Pepucho, en la plaza del Mercáu.

**El 0,95.** Martínez e hijos. El *todo a cien de la época*. Enfrente del cine, en motos Vela.

**Bar Les Nueces.** Tinto y poco más. Donde está la carnicería La Madrileña.

**Zapatería La Royal.** Pepe Alonso. Todo tipo de calzado. Después fue la droguería de Lalo.

**Los Blanco.** Pepín. Telas, faldas, etc. En el local que sería después Mollado.

**Casa Generosa.** Frutería. En la droguería Castaño.

**Peluquería Castañeda.** Además ponía inyecciones. Parte de la cafetería Bahía.

**Ultramarinos Florentino.** Donde estaba ultramarinos Dorina, en la esquina del Parque. Ahora zapatería Sandra.

**Bar la Parra.** En la calle del Infante, al lado de la carnicería de Mundo.

**Zapatería Camilo.** Reparación de calzado. En la calle del Infante, enfrente de Mundo.

**Bar El Registrín.** En el antiguo edificio al lado del Manín, hoy joyería Ramonín.

**Tabacalera de Matías Sánchez y Mercedes Bravo.** En el local que ocupa la Cafetería Capri.

**Frutería María Canarias.** María y Pepita. En el lugar donde está Las Vequinas.

**El Casino.** Primer piso del edificio del Banco Herrero.

**Joyería de Rita la Joyera.** En el edificio al lado del Apolo. Hoy es el local vacío al lado del Apolo (rastrillo «de» D. Eugenio el párroco).

**Tejidos Manín.** Vicente y María. Telas y otros. En la confitería de Ramonín.

**María La Hojalatera.** Chucherías, pitos sueltos (de fumar). En los bajos de la casa que está frente a la parte latero-posterior de la iglesia.

**Benitín el Hojalateru.** Reparación de potas, tarteras, sartenes, etc. En la calle del Cueto.

**Bar Luis El Cachón.** En la antigua casa que ocupaba el lugar donde en la actualidad están los Talleres Toño (Seat).

**Reparación de calzado Los Canxí-lones.** En el bajo de la casa sustituida por lo que es ahora la sidrería El Llagar, en el muelle.

**Carbonería Valdés.** Pepe. En la esquina del taller El Vasco (Amás).

**Carbonería Silvina.** En el muelle, en el bar Lobato.

**Carbonería Las de Nava.** En la calle El Sella.

**Carbonería Vicente.** En el Muelle.

**Helados Frigo.** Elena la de Chus. Parte de la cafetería Capri Club.

**Despacho de pan de Chichita Fernández.** Parte de cafetería Bahía.

**Peluquería Ramonín.** Además venta de relojes y BÁSculas MONTaña (= BASMÓN). Lo que fue sastrería de Sindo, enfrente del Covadonga.

**Casa Enedina.** Lechería y varios. Hoy El Repollu.

**Calzados Crifer.** Elisa y Pepito. Hoy Marcheta Peques.

**Zapatería Ventura.** Enfrente del Hostal Covadonga.

R. Fernández  
Ruisánchez

Panadería LA FLOR

Fábrica de chocolates XANA

Grandes almacenes de sal de Torre-  
vieja - Cereales y Coloniales

Abonos de garantía para todos los cultivos

Representaciones

Surtidor de gasolina y aceite-auto

Teléfono 28

RIBADESELLA



MOQUEURS DE LUXE  
**BARDINET**  
CURACAO-KIRSCH CRÈMES PEPPERMINT-KUMMEL  
**Casa Manolito**  
ULTRAMARINOS  
Teléfono 44 - RIBADESELLA

**La Gloria** COMESTIBLES  
Y LICORES  
José R. Pérez  
RIBADESELLA

**Bar Tropezón** Comidas y Bebidas  
Concurso de bolos  
durante las fiestas con importantes premios  
GRAN TERRAZA Teléfono 94  
La Playa - Ribadesella

**Bar La Barata.** Ludo y Sra. Anterior edificio donde hoy está el Bar Volante.

**Coches de alquiler Platas.** Emilio, José M<sup>º</sup> e hijos. En el taller de Platas y en el Banco de Asturias.

**Coches de alquiler Mauro Arana.** Garaje en el lugar del estanco de Pepín Fdez. En la calle Comercio.

**Coches de alquiler de Eudósio.** «Al devalu».

**Coches de alquiler Flor.** «Al devalu».

**Coches de alquiler Suco.** «Al devalu».

**Consignatario de buques.** Miguel A. Carcedo. En la calle Comercio, detrás del Carrocéu.

**Lavaderos de mineral de Luis Argüelles.** De espato flúor. En el solar de la Estación de Servicio del Cobayu.

**Confitería La Marina.** La famosa rajalmendra. En el local de Pisando Fuerte, en la Plaza Nueva.

**Imprenta Minerva.** Pancho Suárez. En el anterior edificio al que ocupa hoy electrodomésticos Angel Díaz.

**Serrería Alea.** José M<sup>º</sup> Alea. Madeiras nórdicas y del país. En una nave que ocupaba lo que hoy es Las Vegas.

**Molinos de Harina La Playa.** En la parte trasera del Bar El Regreso.

**Almacenes de Coloniales y Sal Los Martínez.** En los bajos del que fue el Colegio de San José y hoy (mayo 99) es una casona grandona, feona y blanca (vaya manía que i tengo). Hoy (septiembre 99), grandona, un poco menos feona, color crema y algo menos blanca.

**Panadería Ramón Fernández.** Estanco, Panadería, Sal, Gasolinera, coches Ford. Enfrente de muebles Estrada, en el Cobayu.

**Panadería Mata.** Arcos de la Plaza de la Iglesia.

**La Tienda Nueva.** Manuel González. Hoy, Chocolate.

**Guarnicionería Cobayes.** Hoy zapatería de Manolo Patiñu.

**Helados Trueba.** Helados de carro.

Se colocaba en la calle Comercio a la altura de la Plaza Nueva.

**Helados Careaga.** Helados de carro. Barquillos. Relataba que había sido jugador del Ath. de Bilbao.

**Bar Marina.** Después el Platanito y hoy Sidrería Tinín.

**Hotel Universo.** En el edificio de Big.

**Carreteros:** Pendás, Monterola, Tinno, Fausto, El de Espina, Jaime, Silva.

**Fábrica de conservas de Agustín González.** Nave que daba para el muelle y a la calle Comercio, donde la autoescuela.

**Fábrica de conservas de Guno Glez. y Hnos.** Pegada a la anterior, lo que hoy ocupa el edificio Pablo González.

**Fábrica de conservas de Cusimano.** En la playa, parte trasera del Bar El Regreso.

**Fábrica de conservas de Artasánchez.** En los bajos que hoy es La Tienda de María.

**Fábrica de conservas de Scola.** Edificio que ocupaba la parte alta del Portiellu. Hoy ocupada por el edificio de electrodomésticos de Hnos. Silva.

**Fábrica de sidra Blanco y Hnos.** Hoy Instituto Avelina Cerra.

**Aquel comercio que estaba en...** y que no recuerdo o no me señalaron. Espero que alguien se acuerde y lo añada a esta reseña. Por cierto. A día de hoy, ¿todavía nadie sabe decirme cómo se llamaba Melifer?

JOSE LUIS G. BLANCO

*Tienda de La Atalaya*  
Ultramarinos, Vinos y Licores  
RIBADESELLA

LA BARATA COMIDAS Y BEBIDAS  
Mariscos, Licores, Sidra

Constantina Prieto  
El Portiellu RIBADESELLA



## AL NORDESTE

*Corría'l Nordeste'n enriba, per' Guía,  
daba gustu ver despexáu el día;  
tiraba brisina y friu non facía,  
prestábame asgaya tou lo que vía.  
Vien el Nordeste'azu y voi pa La Playa,  
non hai friu de madre que per allí vaya;  
el día despexáu allá onde los haya  
y ta p'arrimase a foguera de faya.  
Y una parexina que s'engatillaba  
y que dau el casu abrigada non taba,  
pos del so calorín paez que fiaba,  
a pocu más palma del friu que pegaba.  
Paraba'l Nordeste hácia'l mediu día,  
prietos nubarrones tapaban la ría;  
al cabu una hora a chuzos llovía  
y el vientu del Norte soplabu y ruxía.*

Carlos Fernández «Cuenquín»

En recuerdo de José Herrera «Pepín Malves», autor del dichu, que quedó pa los restos:

*Es Ribadesella  
pueblo singular,  
si no corre el Nordeste  
azota el temporal.*





## GALERNA

Llevantose l'arbolá  
púsose negro tol cielu  
y les gaviotes el vuelu  
alzaren cuantu va ya.  
En el cay, un marineru  
mira dica la bocana  
y ena rula una paisana  
entruuga pel compañeru.  
I-díz que nun sabe ná,  
enfocicau el ruleru,  
y que nun llegó'l veleru  
que'speraben d'arribá.  
Más muyeres vienen, xuntes,  
y unos neños entrugando;  
angunes vienen rezando,  
más voces... y más preguntes  
el Patron Mayor nun sabe  
y nun puede dicer nada...  
más que salio la arbolada  
y nun vieno ni una nave.  
Allá en Guía, en una ermita  
arrexuntanse rezando  
a la Virxen, qu'el so manto  
los cubra y que nun permita  
que yos pase ni otro tanto  
a sos fiyos qu'ena mar  
seguro qu'han de rezar.  
mientras anden capeando  
la galernona que bufa  
com'un diañu enrrietau  
que quier llevar un puñau  
d'ánimes pa la so estufa.

Per entre de los turbones  
que vienen de pa la mar  
angún algama'scucar...  
¡Virxen!... ¿Nun serán visiones?...  
¿Nun ye aquello una trainera  
que contra la barra vá?  
¡Si nun coge la arrancá  
con la ola!... ¡Ni manera  
tien de pal puertu pasar!  
Ta «El Nene» patroneando  
y tolos mozos bogando...  
—¡juercia, me cago'n la mar!  
Xurovos qu'en esti día  
si logramos atracar  
diez cirios tengo llevar  
a la Santina de Guía.  
...  
La lancha ye marinera  
y los hombres a cual más  
y col «cable» de la Virxen  
¿Como nun van a pasar?  
...  
Pola tarde, atapeciendo,  
ya pasau el temporal  
pela cuesta del Corberu  
veo unos homes colar,  
van subiendo hasta la ermita  
dondé tienen que dejar  
a la Señora de Guía,  
qu'é la reina de la mar  
los cirios que prometieren  
cuando iben a naufragar.

JESÚS MANUEL F. MALVÁREZ



Ahora que todos sabemos la música  
y la melodía,  
aquí recojo la letra  
por ser menos conocida.

## SALVE MARINERA (RIBADESELLA)

Eres madre de nuestros amores  
eres faro de nuestra esperanza  
*la Patrona de los pescadores*  
*Virgen, guía y salud de las almas (bis).*

A tus plantas el Sella se acerca  
musitando una tierna plegaria  
*y se postran los mares altivos*  
*ante trono de Madre tan Santa (bis).*

Eres madre de nuestros amores  
eres faro de nuestra esperanza  
*la patrona de los pescadores*  
*Virgen, guía y salud de las almas (bis).*

Esta letra es cantada, enfrente de la rula, por los asistentes a la procesión de la festividad de la Virgen de Guía, que se celebra todos los años el primer domingo de julio. La imagen se baja el sábado en procesión desde la ermita de Guía hasta la iglesia de la villa, donde permanece toda la noche. Al día siguiente, aprovechando la pleamar de la tarde, se realiza la procesión en barco por la bahía para después retornar la imagen a la ermita hasta el año siguiente.

U. I. Sonora





## CASEY «en la playa»

Elena Castedo

**El regalo de una abuela: Unas vacaciones de verano en Ribadesella, un pueblo del Norte de España donde la tradición, el folclore y el orgullo local todavía se mantienen florecientes**

Mi nieta Casey y yo estamos en los asientos delanteros del autobús en el que nos hemos subido en Oviedo, la capital de Asturias, una región muy fértil del Norte de España.

En nuestro recorrido entre curvas por las montañas, el color verde es tan intenso que necesita un nuevo nombre: el *verde Asturiano*.

Este territorio tan sereno, siempre ha mantenido una actividad intensa, fue aquí, en el siglo VIII, donde aquel Rey Pelayo comenzó la Reconquista que acabó expulsando a los moros de la Península Ibérica.

El conductor del autobús me cuenta que actualmente la actividad sindical no descansa (históricamente Asturias ha sido siempre pionera en la militancia sindical).

Aunque uno de mis hobbies ha sido mantenerme siempre dispuesta a la conversación, mi hobby más importante es preocuparme, y así mis pensamientos se centran en la duda de si tendremos un sitio para alojarnos en Ribadesella, el pueblo costero hacia el que nos dirigimos.

Yo alquilé una casa en la playa, llamada *chalet*, hace siete meses. Puesto que viajaba con Casey, pensé que tener un jardín y una cocina completa sería mucho mejor que el cuarto de un hotel.

Cuando llamé al propietario para preguntarle cuánto sería el depósito que tenía que hacer, me respondió: «Nada. Solamente vengan por aquí y recojan las llaves en la pastelería que está junto a la playa. Me pueden pagar antes de marcharse». ¿Sin depósito?

¿Sin contrato? Mis amigos americanos jurarían que me iba a encontrar con un chalet que no estaba disponible. Y además en julio, cuando los hoteles de todas las ciudades costeras españolas están normalmente completos.

Pero yo quise creerlo, y demostrarle a mi nieta, que la vieja España mantenía el honor y la consideración a su palabra, grabada a fuego.

Mi objetivo principal en este viaje en julio, era que mi nieta Casey, de ocho años, aún cuando no habla nada de español, pudiera conocer otra lengua y otra cultura. Además, durante este tiempo, podía pasárselo bien.

¿Y por qué España? Porque es antigua, fascinante y porque es el país que perdí cuando mis padres, republicanos, tuvieron que escapar de Franco después de la guerra civil española.

¿Por qué Ribadesella, un pueblo pesquero del Cantábrico donde no conozco a nadie? Por muchas razones. Es verano y tanto a Casey como a mí nos encanta el mar. Porque la tradición, el folclore y el orgullo local todavía crecen con fuerza en las ciudades costeras del Norte de España, zona relativamente desconocida para los turistas.

La población de Ribadesella es de alrededor de 6.000 habitantes. Suficientemente grande para tener todos los servicios y las diversiones de una ciudad, pero, al mismo tiempo, suficientemente pequeña como para que «todo el mundo» conozca a «todo el mundo», de manera que te sientes siempre seguro, incluso cuando vuelves a casa por la noche.

Aquí el río Sella, lugar donde se celebra el Descenso Internacional de Piraguas, desemboca en el mar. A su espalda, los Picos de Europa ofrecen algunos de los senderos más espectaculares del mundo. Y también es la sede de Tito Bustillo, una cueva con pinturas prehis-

tóricas que a menudo se la compara con Altamira.

Arte Románico, Pre-románico Asturiano y Arquitectura Románica abundan por todos los alrededores. ¿Será todo esto suficiente para mantener a una enérgica jovencita, embelesada un día tras otro? ¿Tendremos un sitio donde estar?

Nuestro autobús avanza entre picos, valles, aguas cristalinas, lagos color esmeralda, granjas con tejados de teja, hórreos. (Los hórreos son graneros a prueba de roedores en los que la base horizontal está sustentada en piedras lisas sobre cuatro columnas. Incluso si un ratón trepara por una columna no podría superar la piedra lisa y pasar al granero).

Habíamos pasado la noche en el tren desde Madrid a Oviedo, y nuestro compartimento, con baño privado, le había embelesado tanto a Casey que casi no durmió, ni me dejó dormir a mí. Muy temprano, por la mañana, arrastramos nuestras maletas un par de manzanas hasta la estación de autobuses, donde devoramos croissants y bebidas —ella zumo de melocotón, yo café con leche— antes de subirnos al autobús.

Desde la estación de autobuses de Ribadesella, cogimos un taxi a la Confitería Nerián, una casa de té Art Deco, donde nos dio la bienvenida y nos entregó las llaves una sonriente camarera.

Nuestro chalet no es grande, pero tiene cinco habitaciones y baños. La habitación principal tiene una sala de estar deliciosa, una magnífica vista al mar y un baño de mármol y azulejos con una ventana sobre el jardín. Desde la terraza trasera, sobre el jardín, podemos contemplar un campo, un canal y una montaña cubierta de eucaliptos. Nuestra calle es tranquila, con muchas buganvillas en flor y muchas hortensias. «Guay», dijo Casey.

Sacamos nuestros trajes de baño y nos fuimos a la playa... a una casa de distancia. Es delicioso, la arena, el agua y las olas perfectas para nosotras: e incluso tiene salvavidas.

La costa está bordeada de mansiones, muchas de ellas construidas por indios (españoles que se fueron al Nuevo Mundo en el siglo XIX, la mayoría a Cuba, que hicieron fortuna y volvieron para construir estas mansiones enormes y caprichosas.

A un lado de la playa, colgada en la cima de una colina, la ermita de la venerada Virgen de Guía, patrona de los marineros y pescadores.

En el otro lado, bajo el faro, rocas que mantienen una gran abundancia de vida marina, una de las pasiones de Casey. Una senda que nos lleva a la «Ruta de los Dinosaurios» con huellas de las bestias que estuvieron justo aquí hace 150 millones de años. «¡Eh, esto es realmente guay!». Ahora, el problema es cómo sacar a Casey de aquí, con pequeños cangrejos trepando por las rocas y con huellas de dinosaurios. ¡Buena suerte, abuela!

Dejamos la playa a la hora de comer. Todo lo que necesitamos está a cuatro manzanas de distancia: dos pastelerías (lo más importante en nuestra lista de necesidades), varios cafés y restaurantes, una librería, una tienda de juguetes, una heladería de helados caseros, dos supermercados, una farmacia y una oficina de turismo.

En julio todo es amistoso y tranquilo. El centro del pueblo está al final de un puente que te ofrece una fastuosa vista panorámica con montañas verdes, el mar azul y los colores pastel de los adornos de los edificios de últimos de siglo. Te lleva tiempo cruzar el puente. Casey se asoma cada poco sobre la barandilla para ver la abundante y variada cantidad de peces que se mueven abajo, en las aguas del río Sella.

## AQUELLA TARDE EN LA PLAZA NUEVA

En la Plaza Nueva, la plaza principal, el corazón de la vida del pueblo, co-

menzó el trato social de Casey. Fue inmediatamente aceptada por los chicos, más de una docena, que jugaban allí. Su desconocimiento del español no fue un problema. Miradas y sonrisas amistosas hicieron que inmediatamente se vieran envueltos en persecuciones a carreras, en el «escondite» tras los árboles, jugando al fútbol y riendo sin parar.

En un lado de la plaza, la cafetería Capri con su terraza. Me senté, pedí un café e inmediatamente me sentí como en mi casa, entre los otros padres y abuelos. Desde entonces, unos chicos increíblemente bien educados, de maneras impecables en la mesa, vienen a jugar con Casey o a recogerla y se quedan a comer o a cenar e incluso a veces a pasar la noche. Ella ya conoce a las familias del pueblo, al menos a los dueños de una tienda de flores, de una panadería y de una carnicería, de una ferretería, dos hoteles y la pescadería principal.

La plaza te ofrece información, y toda la amistad que desees. Conciertos y bailes, incluyendo gaiteros tradicionales, bandas de gaitas que te recuerdan los orígenes celtas de Asturias, organizado por el Ayuntamiento. Los fines de semana, hay baile en la plaza. Siempre comienzan los niños, a veces con direcciones impartidas desde el escenario y de pronto todos los demás nos hemos unido a ellos. Yo siempre estoy pronta a reunirme con el grupo de abuelos que *mueven las caderas*.

A Casey le encanta ir a la compra, especialmente a comprar marisco a la Pescadería Pili, y a los Viveros González, una piscifactoría junto al puente. En sus enormes piscinas tienen más de 30 clases de criaturas vivas, incluyendo langostas, centollos, fioclas, nécoras, y también almejas, mejillones y angulas. Ellos lo cuecen y te lo entregan en unos pocos minutos.

En la zona de verduras, buscamos ingredientes para la ensalada y frutas (la primera vez, Casey probó las ciruelas verdes locales y se tragó hasta 20, con desafortunadas consecuencias).

Paramos en la panadería, que también vende pastelería casera. Asturias, país de las vacas, produce famosos

quesos: Cabrales, Vidiago, Afuegalpitu, Beyos y el favorito de Casey, el de Cuevres.

Compramos diversos postres como el flan y la crema catalana, que son muy buenos. Casey nunca tiene bastante con la leche y el yoghurt asturianos.

La bebida local es la sidra, una bebida alcohólica que los asturianos orgullosamente «tiran», elevando la botella con una mano y echando la sidra en un vaso que sostienen abajo con la otra mano, casi siempre, pero no siempre, con perfecta puntería.

Después de la comida en casa, a Casey y a mí nos gusta ir a alguna confitería, sentarnos en la terraza y mirar la procesión de bañistas que se dirigen a la playa. También nos gusta comer fuera. Mi restaurante favorito, El Repollo, sirve cocina tradicional asturiana (el dueño, llamado Coty —amante de los libros—, en el comedor, su madre y su hermana en la cocina). La Parrilla, notable por su pescado, es también muy bueno. En El Tinín, en el muelle, es divertido sentarse fuera y mirar la bahía. A Casey y a mí nos gustan los muchos bares con terraza, frecuentados por hombres sentados a la barra y por familias enteras, a menudo con bebés, en las mesas. La mayoría de ellos sirven tapas, bocadillos y bebidas.

Algunos sirven también por la noche, y la mayoría tienen terrazas en las aceras. El Capri, regentado por mi nueva amiga Pilar de Cabo, orgullosa madre de nueve encantadores niños.

Casey se ha convertido en una fanática de la fabada local, un cocido de judías con chorizos o almejas, o langosta; a ella le encanta el pulpo y los calamares en su tinta. Y también le gusta la merluza, el besugo, el pixín y la lubina.

Nuestro sitio preferido para tomar el té es: Chocolate, regentado por Angelín y Neri, que han viajado por muchos lugares de los Estados Unidos, y nuestra confitería favorita es Nerián, que tienen el mejor pan del pueblo. Los mejores merengues son de El Fomu.

De camino a casa paramos a comprar churros, una pasta para el desayuno.



no que una sonriente rubia fríe frente a nosotros. La Churrería, en el muelle, ofrece un clásico desayuno a la española de chocolate espeso caliente, deliciosos churros y los rayos de sol de la mañana brillando sobre el agua.

Una mañana, acabando su chocolate, Casey me preguntó: «Abuelita, ¿por qué los españoles emplean la mayor parte de su tiempo sentados en terrazas y charlando?». Yo le contesté: «No lo sé, tesoro, pero ¿no te encanta?».

«Es guay», dijo ella.

EL RITUAL DIARIO DE CASEY incluye montar en la carreta de «El Litri». Por las tardes, los padres vienen a La Plaza, depositan a sus hijos —algunos muy pequeños— en la carreta, pagan alrededor de un dólar... y se marchan, para recogerlos una hora más tarde. La carreta del Litri pasea por todo el pueblo y por la playa entre sonidos de música, pitidos y campanas, lo que hace que muchos saluden a su paso. El importe incluye una parada de descanso. Y eso ha sido así durante casi treinta años, sin ninguna complicación, aunque algunos padres llegan tarde, lo cual fuerza al Litri a cuidar al niño, algunas veces hasta la noche, pero le pone a las riendas del caballo y no hay problema.

El establo está a unas cuantas manzanas de nuestro chalet, así que nosotras nos vamos a veces a montar a Terreños, o a los bosques, o por los acantilados. El Litri siempre para en uno o dos bares a tomarse una cerveza o un zumo de fruta.

Durante muchos de los espectaculares y gloriosos días de sol, Casey nada en la playa o en la piscina del Gran Hotel del Sella, aunque el Norte de España no garantiza ni el sol ni el calor. Como dice la gente local: «Este verde hay que pagarlo», lo que significa ocasionalmente un cielo cubierto u orbaño, lo cual casi todo el mundo parece ignorar.

A pesar del tiempo, una jovencita necesita ejercicio. Los picos nevados de la mole montañosa de Los Picos de Europa, por encima de los 8.530 pies de altura, ofrecen marchas serias. La Ruta

del Cares es una garganta de siete millas de largo, accesible únicamente a paseantes.

Provistas de guías y mapas de más de 20 rutas, tomamos la senda, pero el interés principal de Casey se centra, más que en las cabañas de los pastores, o en las profundas gargantas, o en las infinitas vistas verde y azul, en los caballos salvajes.

También tomamos parte en un excitante descenso en canoa por el río Sella.

A causa de la poca edad de Casey no pudimos entrar en la cueva de Tito Bustillo, con sus magníficas pinturas prehistóricas, pero lo hicimos en La Cuevaona, una cueva inmensa cerca de Ribadesella, que se puede atravesar, explorándola a pie, si no tienes miedo de las arañas, de los bichos de la cueva o del goteo del agua. A Casey le encanta.

Otros sitios muy populares son: el Centro de Fauna Autóctona, que está en Soto de Cangas, un zoo con animales de la zona, incluidos los osos, los lobos, los buitres y los búhos.

El Puente Romano, un puente medieval en Cangas de Onís. La capilla dedicada a la Virgen en la «Santa Cueva», en el Santuario de Covadonga, un lugar religioso en el Parque Nacional de los Picos de Europa. Los Lagos de Covadonga, lagos de aguas cristalinas en las alturas de los Picos de Europa. El Conventín, una iglesia Pre-románica del siglo IX, cerca de la villa de Villaviciosa. San Juan de Amandi, una iglesia románica del siglo XIII. Y Tazones, un minúsculo puerto pesquero donde el Rey Carlos V desembarcó en 1517 para tomar posesión de su reinado.

DURANTE NUESTRA VISITA A RIBADESELLA se sucedieron diversos eventos tradicionales, incluidos el homenaje anual de los pescadores a la Virgen de Guía.

En un rosado atardecer, la imagen de la Virgen es trasladada al puerto y embarcada en un barco pesquero para llevarla por un mar lleno de embarcaciones, flores y música. La gente lo contempla desde la costa.

Es un acto de agradecimiento por los buenos tiempos y una petición para que la Virgen cuide del comportamiento del mar y para que las capturas sean muchas en los próximos 12 meses.

La ofrenda a Santa María Magdalena es una alfombra de flores que las mujeres del pueblo componen en su honor, frente a la Iglesia.

Varios días más tarde tuvo lugar una Feria Medieval por todo el pueblo. Casey comió comida medieval, aprendió a hilar con la rueca, tejió dos canastos y diligentemente esculpió una cabeza de caballo en una piedra, exactamente como los pedreros decoraban las iglesias románicas. Y gozamos de los juglares, los cantores, los músicos, los cuenta-cuentos, los bailarines, los acróbatas, los titiriteros y los guiñoles. En este momento estaba tan agotada que ni siquiera dijo: «guay».

La última increíble sorpresa, justo antes de nuestra partida, fue la Fiesta de Santiago. Una celebración de un día entero con carrozas cubiertas de flores mostrando las leyendas de la rica mitología asturiana.

Aunque el evento se preparó durante meses, Rosi Riestra, del Gran Hotel del Sella, consiguió un traje asturiano tradicional para Casey y convenció a uno de los directores de una de las carrozas para que la subiera. Desde el sitio que le asignaron, Casey sonreía con confianza, en absoluto afectada por la sorpresa de los cinco minutos de lluvia: una riosellana de los pies a la cabeza.

Al día siguiente, tomamos el «Supra» desde Oviedo a Madrid, a través de verdes prados salpicados de vacas. Pronto los colores cambian a tonos terrosos, tan pronto como nos acercamos a las llanuras de Castilla, llamada «dulce y dorada» por los poetas a lo largo de los siglos.

Y Casey, ¿aprendería español?

Un poco.

¿Lo habrá pasado bien?

Un montón.

¿Sería este viaje un regalo que dure el resto de su vida?

Sólo el tiempo lo dirá.



Su última pregunta, cuando aterrizamos en el aeropuerto de Filadelfia, fue reveladora: «Abuelita, ¿cuál es el próximo país del que quieres que yo aprenda?».

## CONSEJOS PARA TURISTAS

### Oficina Municipal de Turismo

Teléfono: 34-8-586 0038; fax 34-98-585 7644.

En Ribadesella van a abrir un nuevo local (con tres mástiles en la parte superior para simular un barco) en el Paseo del Puerto, en la última semana de mayo, y estará abierto todos los días, de 10 de la mañana a 10 de la noche, hasta el 30 de septiembre, que cierra durante el invierno.

### Cueva de Tito Bustillo

(34-98 586 1120), cerrado hasta el 30 de mayo por renovación de instalaciones a la entrada.

Reapertura el 1 de junio hasta el 15 de septiembre. Horario: 9,30 a.m. a 12.30 a.m. y de 3 a 5 p.m.

Cerrado el lunes y martes.

Entrada: Alrededor de 2\$; gratis los miércoles.

Edad mínima para la admisión: 11 años, pero los niños menores pueden entrar con autorización paterna.

## LUGARES PARA EL CONFORT

Es temporada alta en Ribadesella desde el 15 de julio al 31 de agosto; temporada media del 1 de junio al 14 de julio.

*Los precios no incluyen desayuno ni IVA.*

**Gran Hotel del Sella**, calle Ricardo Cangas, 17, en la playa.

Teléfono: 985-34-586 0150; fax; 34-98-585 7449.

Fue en su día el palacio de la Marquesa de Argüelles, descendiente del orador Agustín Argüelles, quien vino a Ribadesella siendo uno de los autores de la Primera Constitución Liberal Española en 1812.

El hotel tiene 82 habitaciones, todas con baño. En la temporada alta, una habitación doble cuesta alrededor de 100\$. En temporada media: 65\$.

Tiene piscina de agua salada, al aire libre; pista de tenis y restaurante público. Abierto del 1 de abril al 15 de octubre.

**Hotel Don Pepe**, calle Dionisio Ruísánchez, 12. Es un hotel moderno, con balcones a la playa.

Teléfono: 34-98-585 7881; fax: 34-98-585 7877.

Tiene 52 habitaciones, todas con baño.

En temporada alta la habitación doble cuesta alrededor de 80\$. En temporada media: 52\$.

El comedor está abierto al público.

Abierto desde el 1 de abril al 30 de septiembre.

**Confitería Nerián**, calle Avelina Cerra (34-98-586 0787), sirve snacks como pizza y hamburguesas.

Una especialidad muy popular es el semi-helado «pastel italiano», con piñones y crema.

Una comida para dos, con vino, cuesta alrededor de 23\$.

**Cafetería Capri**, Gran Vía, 12 (34-98-586 1067). Tiene mesas en la terraza y sirven snacks. Entre los platos típicos ofrecen calamares fritos y tortilla de patatas.

Una comida para dos, con vino, cuesta alrededor de \$25.

**El Repollu**, calle Santa Marina, 3 (34-98-586 0734), sirve cocina tradicional asturiana, incluyendo fabes con almejes y bonito con patatas. Una cena para dos, con vino, cuesta alrededor de 50\$.

**La Parrilla**, calle Palacio Valdés, 33 (34-98-586 0288), ofrece platos de pescado, incluyendo el rape y los calamares en su tinta. Una cena para dos, con vino, cuesta alrededor de 45\$.

**Restaurante Tinín**, calle Manuel Caso de la Villa, 18-20 (34-98-586

0839), está en el muelle. Entre sus platos de cocina asturiana están la fabada con fabes de la granja y el pulpo con patatas. Cena para dos, con vino, cuesta alrededor de 25\$.

**Chocolate**, calle Ramón Soto, 4 (34-98-586 1489), una casa de té. Sirven sandwiches y hamburguesas, pero su especialidad son los dulces como las tortitas o los pasteles rellenos de almendra o de nuez. Merienda para dos con pasteles, cuesta alrededor de 7\$.

**La Churrería**, calle Sella, 2 (34-98-586 1473), es un café en el muelle. Sirven desayunos con chocolate caliente y churros. Un desayuno para dos cuesta alrededor de 5\$.

## EN PROPIA CASA

En Ribadesella, chalets desde tres a cinco habitaciones, normalmente en renta a partir de dos semanas. En agosto, el precio medio es de alrededor de 3.250\$ por un mes o 850\$ por semana. En julio, alrededor de 2.600\$ por un mes, o 650\$ por semana. En junio, alrededor de 520\$ por un mes o 130\$ por semana.

Dos agencias de alquiler son:

**Marco Cossío**, calle Dionisio Ruísánchez, 21, chalet Los Mexicanos, Ribadesella.

(Teléfono y fax: 34-98-586 0109).

**José González González**, calle Comercio, 4-6, Oficina 6 A.

Teléfono y fax: 34-98-586 1801.

Los chalets se alquilan sin teléfono. Se pueden adquirir teléfonos celulares, con posibilidad de llamar a Europa o Estados Unidos, por alrededor de 100 a 200\$ en: **Establecimientos Ramonín** (34-98-586 0710) o en **La tienda de Roberto** (34-98-586 0322), ambos cerca de la Plaza Nueva.

*Artículo publicado en el New York Times*

*Traducción: Julio Correas*



# REGRESO

Gela Alvarez Lorenzo

El camarero se disculpó.

—Lo siento, señor, cerramos pasado mañana y las neveras están casi vacías. No nos queda pescado; pero, eso sí, hay unos chuletones así de gordos —dijo haciendo un gesto con los dedos.

El hombre sintió una náusea al imaginar aquel pedazo de carne roja y sanguinolenta.

—No se preocupe, tráigame cualquier cosa. Un consomé y una tortilla de bonito o de espárragos estarán bien. En realidad no tengo apetito.

—En un periquete se lo traigo. Respondió el chico con una sonrisa de agradecimiento por un huésped tan poco exigente.

—Mauricio se quitó las gafas y frotó sus ojos intentando quitar el velo que le empañaba la visión.

—Miró al resto de los comensales, tan perdidos en el amplio comedor: Una pareja de cincuenta y tantos tomaba el postre en silencio. Ella, rubia, delgada, todavía atractiva, miraba hacia la noche, ausente. Él, con gesto grave, la miraba a ella. Un matrimonio con dos niños, el pequeño, de unos tres años, dormitaba en el regazo de su padre. Y en la última mesa del fondo, como queriendo pasar desapercibido, un hombre de su misma edad. Solo, como él mismo. Tenía un cierto aspecto bohemio, tal vez un artista. Quizás un pintor, pensó Mauricio. Pero no, fijándose bien, aquel desaliño no era casual. Más bien tenía pinta de escritor. Aunque, pensándolo bien, ¿qué pinta debería tener un escritor?

—Mauricio hizo desaparecer sus divagaciones sobre aquellas gentes y se esforzó en acabar su tortilla. Tenía ganas de meterse en la cama. El viaje le había cansado.

—Volver al lugar en donde se fue feliz. Revivir cada momento pasado a su lado. Reprocharse los errores cometidos. Tal vez no había sido la mejor idea, sin embargo, el regreso de ahora no era un acto de masoquismo.



Palu Verde

Durmió como hacía días que no lo conseguía.

Muy temprano, sin desayunar siquiera, abrió la maleta. Descartó el bañador y se vistió excesivamente formal.

Mientras se dirigía hacia el otro extremo de la playa, un recuerdo lejano le hizo sonreír: en aquel mismo mar se habían bañado en su viaje de novios. Unas señoras «bien pensantes» le habían lanzado miradas furibundas a Sofía y un guardia municipal la multó por escándalo público; llevaba biquini.

Se quitó los zapatos y los calcetines y se remangó las perneras del pantalón.

Al notar el frío en el estómago se dio cuenta de que se había adentrado más de lo que pretendía.

Abrió el cofre. Miró su contenido. Lo vació en el mar.

Las lágrimas más amargas de su vida le empaparon la cara y recordó el soneto que aquel mismo curso había enseñado a sus alumnos... serán cenizas, mas tendrán sentido, polvo serán, mas polvo enamorado».

Un agua gris y triste se remansó alrededor de su cintura durante unos segundos hasta que un golpe de espuma la disolvió para siempre.



Ribadesella, mística lira

de la norteña tierra española,  
en donde, grave, llora y suspira  
el mar sus penas, ola tras ola.  
Al ver tus muelles, a los reflejos  
de los crepúsculos alucinantes,  
la mente evoca los cuentos viejos  
que siempre cuentan sus navegantes.  
Raras leyendas de pescadores  
que en otros tiempos fueron piratas  
y en sus floridos años mejores  
hasta mandaron grandes fragatas.

José María Uncal (fragmento)



# LA BURRADA DE PETRA...

(no es cuento)

Teresa de Jesús Martínez Mier

**P**etra era una muchacha asturiana, de aldea, muy bonita como dicen los cubanos, recia como una encina y con un carácter alegre y juerguista, incontenible. Tenía deseos de salir a servir para conocer un poco el mundo y para aprender algún trabajo fino, no siempre aquello de segar pación y cargar hierba. Así, pues, con objeto de buscar colocación, bajó un miércoles a la villa, y vio a Cristina, una amiga suya que estaba con una tal doña Juana, una señora sola con fama de que no le paraban las criadas...

—¿No comen...?

—Sí, comen, comen —aseguró su amiga.

—Buenu, comiendo... co lo demás, ya me valdría si tú marchas... dejame la casa...

—Sí, mujer, ven pronto, y te recomiendo, pero no sueñes con un paraíso.

—No, ya me figuro que servir amu, será como rozar escayos en un monte...

—No te desanimes, la señorita es roñosa, pero es buena. Yo me voy porque me caso, a ver si tú...

Doña Juana, de una media edad, aunque estaba sana y bien nutrida, tenía rarezas, acaso por efectos de su soledad. No cerraba el pico sino cuando dormía.

Recibió a Petra, a quien, a los pocos días de ir, se le cayó un vaso de las manos, y rompió el vaso preferido de la señora.

—¿Ya empezamos?... Vas a ser peor que la otra, ya lo veo yo.

—Suerte que tendré, Cristina e muy pavarada.

—Petra, esta alfombra está tan sucia como tú —la miró burlona, con esa

sonrisita que tanto daño hace, y se lo hizo a la muchacha.

—¡Ay, qué mujer! Si a tan poca costa se ríe, ¿por qué me riñe?

—Mujer... ¿Me tomas por una castaña?

Por el carácter juerguista de Petra, pasó una «burrada», agarró a la señorita como a una gavilla de maizón, y la sacó a bailar. No una polka de pasos, lo que bailaron fueron una seguidilla a medio trote.

—¡Petra!...

—¿Se cansa?, señorita, esto volverá a ocurrir cada vez que usted me riña...

—No la riñó —ni se atrevió a despedirla.

Cristina era una pavarada, Petra se defendía.

¿Hay que ser así en la vida?

No lo sé.

A la vaca que embiste no la torea nadie.

Eso sí lo sé.

—¡Hola, Cristina!

—¡Hola, Petra! ¿Cómo te va con tu ama y señora?

—Bien. Una vez que me fastidió más de la cuenta la saqué a bailar.

—¿A bailar? (Cristina era muy recia y ni se rió).

—Sí, a bailar en la cocina...

—No lo creo, va a despachate...

—Que me despache, onde matar el llombu, no mi va faltar, está ahí la señora de enfrente, que mi me echa unas güeyaees... En quantu me haga la seña del «tres», me traspaso.

—Petra, hoy tienes que ir a lavar al Pisuecu.

El Pisuecu era un poco de lavadero particular, en un bosquecillo propiedad de doña Juana, algo desviado de la villa, lindando con la carretera general. Consistía en un hoyo que se llenaba de

clarísima agua por un manantial oculto. Al borde del pozo había una piedra, la cual mandó poner allí doña Juana para lavar. Estaba al aire libre, le daba sombra un avellano.

A ciertas horas del día pasaba por allí un mozo carretero, que guiñaba el ojo a Petra.

A penas se arrodilló en la piedra, comenzó a cantar, quizá para que *alguien* supiera que *ella* estaba allí. ¡Cuánto sabe, por rudo que sea un corazón que ama!

Y cantó:

*«Si supiera que eras firme  
como el sol en el verano.»*

Y como esta insinuación no le pareció suficiente, quiso preguntar:

*«¿A dónde vas a dar agua,  
mozo, a tus bueyes?»*

La respuesta llegó al momento:

*«Voy a la fuente clara, morena,  
por sí tú vienes.»*

A corta distancia, entre la arboleada, cantaban los malvises, el agua del arroyo hacía ruido entre las piedras, y nada de esto pudo impedir que Petra oyera allí cerca, muy cerca, un «Viva Asturias» y las pisadas lentas de unos bueyes...



# UNA BODA «por amor»

**E**ra una mañanina fresca d'abril: entodavía no había amaneciu del tou, pero ya los paxarinos antamaben á rebullir per entre les jueyes de los ñozales, y los más temerosos asomándose al fieru como á una ventana, espabilaben los güeyinos para ver si era de día.

Mentestantu abrióse con cudiau la puerta d'un orru y salió callandicu un mozu, y agarrando el palu que tenía ena tanobia esmuciose pocu á pocu por una caleya y coló pela vera del Sella abaxu. Era el apareciu un de mios vecinos, fachenda y pocu dineru, había siu soldau y traía la ropa apariente, per los bolsos, como dicen, con pocu fonduxe, y salía del orru de una vecinina que yo tengo muy guapina y respingada, fiya de unos probes vieyos que por ella víen el sol ñacer.

Los dos mozos estaban ñamoraos á más y miyor, pero los padres d'ella non eran gustosos en esi casamientu y el día que Perico, que así se llamaba el mozu, yos la juy pidir, escusábense de daila (eso sí, con muy güenes razones) y dixeron, rasu per corriente, que non golviera poner les pates en aquella casa.

—Porque, á decir verdá, arrespondía el tiu Rosete á los que i lo reprendian: «el que maju busca, maju mantien», y á elli non i convenia un xenru que majiara, sinon que machuriára bien.

Non estaban la jiya y el padre d'un paecer y Perico persiguió entrando todes les noches en orru y saliendo todes les mañanes.

Una noche que estaban asentaos xunta el jueu el padre, la madre y la jiya, estes dos filando y el padre xurgando el jueu, pa que jirvieran les corbates, antamó el tiu Rosete á rascar una oreya, y dempues jizo un cigarro que con la destracion sei olvidó encender, y asina como el que non quier, escomenzó d'esta manera: —Mio jiya del alma, nos ya somos vieyos y yo sobre tou nesecito quien mi ayude daqué: tu ya tienes



*Aspecto de Santianes*

veinti años jechos pe los ñinsos, y mes-ter é que te cases...

Aquí tusió una vez y escarió otra por ver que i arrespuendia Lala, que así se llamaba la jiya, pero esta agachó la cabeza arcía la rueca, como pa desjacer un popizu, y siguió jilando. El vieyu miró á la muyer, y la muyer miró al gatu, y el tiu Rosete desatapando el pote de les corbates, siguió d'esta manera:

—Mio primu el Gorxuelu vieno acá esta tardi mentes que tu justu po la reciella y dixomi estes razones: «Rosete, tienes una jiya que paez á la Santina de Cuadonga, yo tengo un jiyu que sina mi alma paez un granaderu de la guerra de la Pendencia... Casémoslos, Rosete, y el miu jiyu ti ayudará en tos ve-yeces y ti tarrá pa to casa con que pagar la renta de la caseria dos años lo menos».

Aquí calló el güen Rosete asperando la rempuesta, pero denguna palabra y arrespuendió Lala y solamente voltió el mandil y sonóse, como llamando una llagrimina.—Agora bien, dixo el vieyu, yo arrepuendi á mio primu: «Compadre, los mozos s'an casar, que ños non, alla lo veremos». Con que dimi, rapaza, ¿qué ti paez la perpusición?

Lala golvió llimpiase, escorrió el gatu co la pata, y dixo por fin:

—Padre, yo ñon me quiero casar entodavía.

Persupuestu que cuando una moza de veinti años, guapa y perpisada, diz que ñon se quier casar, daqué hay pel mediu, porque po la gana de casase non nesecita ninguna moza dir al Infiestu.

Asina cúdio que lo cabildaría el güen vieyu, porque constestoi á la jiya un poco enjociau:

—¡Yaya, rapaza! Yo bien sé que lo que ti duel, ñon é casate, si ñon casate con otro que con Perico el de la Sargenta, pero con esi ¡si ma Dios ñon te casas! porque yo ñon te quiero ver murrir de jambre tres de un barganal. Tu eres una probe, y non ti conven. E güen mozu, si por cierto, pero tu ñon tienes con que lu mantener, nin elli a tí, y dempues han entrar les llágrimes y sospiros, porque, mio jiya del alma, na casa nonde ñon hay panchon, toos riñen y toos tienen razon, y como dicia mio madre, que Dios haya, la danza sale de la panza. Acuerda contigo, mio jiya, dexa á Perico, que se case dayuri, nonde lu mautengan, y tu casate con tu primo el Gorxuelu, que he güena comenencia para tí.

Calló el tiu Rosete y ñon diz la historia si Lala dixo que sí ó que ñon, pe-



ro lo ciertu juy que Perico el de la Sargenta siguió entrando en orru y saliendo á la amanecerina, y el domingo de Pascua dejose el cura echar los pregones de los dos al altar.

Tres semanas dempues, y un sabbadu al riscar l'alba allegó Perico á ca del tiu Rosete. Llevaba puestu calzon cortu con una botonera de feligrana á los llaos que daba gustu: chalecu de corte, faxa colorá, montera de terciopelu echada sobre una oreya: medias blanques de Babia y zapatos de la Pola esfregaos con tocín' pa que rellicieren. Sobre tou esto llevaba una gran capa de pañu pedrosu que i habia emprestau so primu Anton el de Pastra, porque fora muy mal paeciu que un mozu jora casase sin capa: y asina arreau y acompañau del que habia ser padrín de la boa y de utros dos mozos que habin dir y venir tirando tiros, picó á la puerte co la porra del palu; asomose la suegra co la cara llorosa y abrioi y baxó Lala ya muy emperexilada con una saya de nascote sobre otra de boquin colorau, un mandil con tres terciupelos, cuerpos de damasco verde y rebociñu de franela, rodiau de terciopelu, pañuelu de altiver bien repicau en moñu, perendengues de feligrana y unos corales finos amarraos con medidas de Cuadonga.

Mientras que cubría la mantellina, que i la habia regalau el ñoviu, asina como la saya, en pagu de los calzoncios y la camisa que ella, segun el usu, y habia dar á elli, joren llegando les mozes que la habin acompañar, y so madre fuy gobernando la cestada que habin comer na sacristia, y en ella metió una juente de cuayada batiu con azuquer, dos botelles de vinu, un cuarteron de vizcochos, una onza de chocolate pa'l señor cura, con dos bollos de pan blancu y una juentica de arroz con llechi. La mayor amiga que tenia Lala, agarró la cesta (que é cargu d'honor el llevála). El tiu Rosete, que era home muy cumpliu, ñon quixo que dixeran que por que la jiya iba á disgustu non diba elli á la iglesia, y col corazon partiu de pesadumbre, salió tamien como los demás homes. Pero Lala, al despartase de so madre, antamó

á lloramugar, y so madre á dar voces, diciendo:

—¡Adios, mio jiya del alma! En güen hora vayas, mante del corazón!

Y en estes palabras, dioi un bálamu y mentestantu que la recordaben, Lala escapó ensugando los güeyos, y anque maldita la gana tenia de llorar, juy llimpiándose tou el camín, porque sinon habin tener que decir los jabladores. Adientro de sagrau, ñon quiero meteme, porque allí temo que lo mesmu se casan los ricos que los probes, solamente diré que á Lala preguntoi el señor cura tres ó cuatro veces antes que arrespuendiera que *si*, porque é punto de una rapaza el ñon decir que *si*, ansina de vota volen.

Dempues de casaos entraren na sacristia y allí comieren y bebieren lo que llevaban, y golvieron pa casa de Lala tirando tiros pel camín, sin olvidase de redublarlos al llegar al llugar. A mediu día todos comieren como si tal cosa, y bebieren un barril de sidra que habia á pravencion.

Entós tratose de gobernar los carros en que habin dir los axuares. Los carros eren dos no mas, pero cadun llevaba dos pareyes de gües que de puru anchos, non jácian mas que solmenar los esquilonos que yos habin puestu.

En un de los carros diba la cama de los novios, jecha con mantes y almua-des que daba gustu vela, y ena testera de la cama metanos, la rueca de Lala col jilau puestu, como diciendo: «jilame».

En otro carru diba l'arca, les jerrades, los demás ajuarucos y algunes riestres de maiz.

Luego que estuvieren armadicos, y les moces engileraes na puerte, entamaron les llágrimes de Lala y los allarios de so madre, que ñon parecia mas que se acababa el mundiu parella: golvió ðay otro bálamu y golvió salir Lala y el ñoviu consolándola. Entós les moces dieron en repicar les panderetes, y echaren á andar todos, tres los carros, que tamien diben cantando por mas gala, y los dos *tiradores* soplaren un par de tiros que entre tou habia bastante para desterninar los oidos del mayor sordu del mundiu.

Llegaos á casa del noviu, como esti ñon tenia madre que arrecibiera la moza, salió una vicina, que jacia les veces de tal, y dándoi un abrazu á Lala, metióla dientro, diciendo: «bien venida seas á esta casa, mio jiya del alma».

Y entraren les moces que la acompañaben y cad'una i dió lo que i llevaba, una un piñu de maiz, otra una libra de llinu, otra una gallina, y la madrina una sábana de mediana sin frencha. Los homes mentantu descargaren los carros, y dempues, com'era anocheciu, trataron de xentar, porque como dicia l'otru: «De Pascua arriba, xentar de día». Luego que remataren antamó la fiesta que duró hasta l'amanecer y los mozos ya estaban roncós de decir *jijujú!* ¡vivan los novios! ¡viva quien baila! y les demás cosas que se usen en semejantes casos.

Desque amaneció, cadun caminó pa so casa, y quedánonse los ñovios casaos en paz y gracia de Dios, y los primeros dis degun ñublau turbió la lluna, si non la muerte del tiu Rosete, que muchos dicin que habia muertu de pena.

Pero como tou s'caba en iste mundiu de llaceries, acabóse el pan de la boda y les panoyes de les riestres y llegó un día que non habia en casa de Perico más que l'agua de la jerrada... Entos Lala dió en reburdar con Perico, y llamabai jolgazán, que paqué s'abia casau con ella pa non tener con que la mantener, como so padre, que la tenia, como la ñata sobre la llechi... Perico arrespuendiai que tamien á ella i gustaba munchu llucir sayes de nascote, corales finos y medias madrilanés y que lo que gastaba nesto miyor lo via ver chau en maiz cuando esteba baratu.

Ella, al oir esto, antamó á esmormiellar, y entós elli calló de miedu de que ñon se i malograra un mayorazu, y agarrando una pelaza y el jachu al costiu juy buscar una carga de lleñi pa llevar á la villa y treer un mollete. Golvamos á Lala que asina que Perico salió ensugó los güeyinos que se ríian solos, desocupó una jerrada y tomó el camino de la juente. Pa llegar á ella diz que tenia que pasar per sunta la casa del señor del llugar que i llamaben D. Pedro Laburra, y tenia un sobrin güen cazador, si los hay, pero non de



perdices si non de moces. Venia esti á la ocasion que Lala baxaba po la caleya y como diba coloradina como una manzana de la reburdia que habia tenu con Perico, daba gustu vela, y Ramon, que asi se llamaba el sobrín de D. Pedro Laburra, paróse delante d'ella y preguntoi nonde iba. Escusada era la pregunta, pero ello per daqué habin escomenzar. Ella respuendiói que á la juente, y Ramon dió la güelta y juy con ella y estebo arrimau á la escopeta, metantu que coyó la jerrada, y dempues pidiói agua, y ella apurióilo en canxilon y non lu soltó mentres que bebía. Golvieron xuntos, y á la puerta de cae de Lala estuvieren parllando un cachicu; nengun sabe lo que dixerén, pero cuando el güen Perico golvió de la villa con un mollete de veintiocho cuartos su el brazu, que non lu habia antamau el probe por venir comelu sunta Lala, esta dixo que non tenia gana y juise pa la cama sin cenar á lo que ella dicia, pero ñon lo cuntaba asina una vecina que agoliendoi munchu per la tardica na quintana, dicia ella.

—Sina mialma, en ca de Perico la Sargenta agüele qué un pasmu... ¡y é á torresnos!... ñon hay otre como las muyeres guapes pa gobernar una casa.

Y los vecinos que la oien, diz que se riián amirándose unos á otros y acerricaben el güeyu.

Ramon el de D. Pedro Laburra diba y vinia, y Perico cuandu lu topaba en casa solía dicii á Lala.

—A muyer, ¿qué vien jacer isi ma güetu en casa?

—Ay maridu —respuéndiai ella— venia pidinus la renta y dixii que nos asperara por Dios, que entovia ñon podíamos pagai.

Entos el probe Perico agachaba les oreyes, y callaba.

Al cabu d'un añu tevo Lala un rapacin tan guapu como ella. Anque males llengues dicin que más se semeyaba á D. Pedro Laburra que á Perico, sería un jablar, y para el casu tantu daba. Lo ciertu é que Lala diba á les romeries con güenes sayes pites, güenes perendengues y corales; solamente que cuando los vieyos la ven pasar tan perpisada y alegre, dicen un escontra otru, como llastimándose.

—¡Pardieta! el que ñon tien con que mantener la muyer y los jiyos, ñon debia casase con muyer guapa...

Lala á tou riése y jaz la suya: una vez que so madre la reprendió, respuendiói:

—Que asina jacian algunes señores de altu copete.

¡Mira el diañu de la moza, pa vese criau ente jelechu, si ñon sabia arresponder!

El probe Perico vive como un santu de Dios y ya va engordando, y asina é que ñon sabe onde poner á la so Lala, porque tien tantu gobiernu, y una vez que el siñor cura estaba pedricando de cuando el Señor jizu el milagru de dar de comer á tanta xente con cinco panes y dos peces, picó elli con el coldu á un que estaba xunta elli y díxoi:

—¡Sima Dios, Pachu!, ¡asina jaz la mio Lala!

¡Eso é que dicia mio güelu que el mundu empeoraba!, ¡ñon por ciertu, q'adelanta! En so tiempu ñon se vian muyeres tan agudes como agora, que entos les probes machuriaban de duru si querin comer, y agora... saben comer sin machuriar. Entos é verdá que se confesaben á menudu, diben á misa y rezaben el rosariu... ¡güenes tochures!, ¿quién se acuerda d'eso agora? E menester pensar notres coses, que la presona, asina como la ven, asina la estimen y, ¡y qué bien parecería una moza de agora vestida como se vistia mio güela! ¡N'ome, non! el mundu siempre camina... camina... camina... como la rueda de un molin, y dentro de pocu amos ver... que sé yo lo que veremos... Ello dirá...

Enriqueta González Rubín (LA GALLINA VIEJA)

Publicado por P. González Solís en «Memorias Asturianas» (1890)



## ¡Adiós Ribadesella...!

José Romero y Romero

Ribadesella asturiana,  
«¡qué guapina yes!»...  
De ti me prendé  
cual me anunciaran.  
Noble, acogedora y gentil.  
Perla confiada  
de condición estimada  
y de oriente sutil.  
Ribadesella preciosa,  
la de la playa escondida  
como joya muy valiosa...  
la del Sella que discurre, al terminar,  
manso, lento, perezoso,

pagando tributo al mar...  
la de la dulce y espejeante bahía  
con guiños de luces y estrellas en su cristal...  
la de la Grúa placentera  
que huele a salitre y a brea...  
la del Faro que descuella  
de entre eucaliptos un millar,  
tupida alfombra de día,  
espectrales centinelas que, en la noche,  
parecen otear el mar  
la de las verdes colinas  
cuales eternos vigías...  
la de la ermita chiquita

que guarda la Virgen de Guía...  
la de la Atalaya silente y misteriosa,  
la de Arra pedregosa, abrupta y bravía...  
la de Borines del Pomar,  
rincón apacible  
de belleza singular...  
¡Adiós, Ribadesella galana!  
De ti me alejo con el alma apenada  
como el amante se aleja de la mujer amada.  
¡Adiós, Ribadesella asturiana!...  
Nunca te olvidaré.  
Si he de volverte a ver  
¡quiero que sea mañana!



# «MARKETING» en madreñes

Ramón Villar Fernández

Había, hace años, una ferretería en Ribadesella cuyo dueño, de avanzada edad, era persona seria, estimada entre los vecinos y de prestigio comercial. Sin embargo, no parecía haber escogido con acierto su dedicación profesional, por cuanto que tenía un carácter demasiado fuerte en lo que se refiere al trato con sus parroquianos. Vamos, que tenía «su genio». Y hartó difícil es estar al mostrador de un negocio, sobre todo cuando el cliente es también de «pana rayada». Entonces el marketing al «por menor» resultaba una verdadera incógnita.

Pepe –nuestro hombre–, que así se llamaba el ferretero, no tenía dependientes. Sólo cuando necesitaba ausentarse momentáneamente atendía la tienda otra persona. Más bien ésta entretenía a los clientes mientras el dueño regresaba de algún breve menester.

Acontecía esta pequeña historia en la mañana de un miércoles, por el mes de abril. Era un día lluvioso. Llovía «sobre mojado», como suele decirse cuando persiste día tras día. El agua caía sobre los protectores paraguas de los transeúntes, produciendo ese ruido característico del fuerte goteo, acentuado en las aceras, al pasar bajo un canalón deteriorado.

Pepe, tras el mostrador había arrancado la hoja del taco-calendario de pared. Leía, diariamente, las curiosidades que traía al dorso de la hojina: «Abril, lluvias mil. Al entrar, que no al salir».

—Pues me parece que este año no va a parar hasta junio –comentó Pepe, muy contrariado de tanta agua caída.

En ese instante, una persona entró en la tienda. Era un hombre, de unos 60 años, elevada estatura, delgado, de tez morena y rugosa, curtida por los aires. Sin duda, un hombre del campo.

Hinchando los carrillos sopló el aire, cerró el paraguas que chorreaba en abundancia, arrimándolo junto a la puerta, con parsimonia.

—¡Hola, Pepe! –dijo a modo de saludo, sacando un enorme pañuelo y sonándose con gran estruendo.

—¡Hombre, Juanón!... ¡Mal tiempo!, ¡eh!

—¡Calla por Dios!... ¡Non pude sembrar nin les patates! Ya sabes: ¡E'na lluna de abril, nin narvasu nin maíz»

—dijo Juanón dando vueltas a la gorra sobre su cabeza.

—¿Qué te trae por aquí con este día... Juan?

—Voy llevar unos clavos p'a madreñes...

—Vamos a ver –dijo Pepe–, tirando hacia sí de un amplio cajón bajo el mostrador.

Aquí tienes de todas clases. E iba sacando los clavos que le parecían apropiados, colocándolos a la vista del comprador.

—¡Estos son grandes! –dijo Juanón.

—¡Vaya, hombre! –dijo Pepe, volviendo a abrir el cajón y sacando otros clavos de menor tamaño.

—¡Estos son pequeños!, Pepín.

Había entrado más gente en el local. Pepe –muy nervioso– volvió a tirar del enorme cajón y le mostró a otros...

—¡Son muy llargos...! ¡Yo quiérolos permediaos!

Pepe sudaba «tinta china». Se coló en la trastienda refunfuñando. Al cabo de un rato regresó con una pesada caja de grueso cartón. Con manos temblorosas desató la cuerda y levantó la tapa, mostrando a Juan otros negros y relucientes clavos, mirando al espectador público con aires de quien demuestra tener bien surtida su tienda.

—¡Estos, éstos! –exclamó Juan levantando los brazos con signos de aprobación.

Pepe respiró hondo. Era día de mercado y en la tienda había ya 6 u 8 personas esperando impacientes el desenlace de aquella transacción. De aquí que Pepe estaba en vilo.

—¡Por fin, acabáramos! ¿Cuántos clavos quieres, Juan?

—Ponme... verás... unos p'a les madreñes de la «corte», otros p'a la huerta, otros p'al trote... ¡Ah! y p'a les madreñes de la muyer... ¡Ponme dos docenas, Pin!

Sobre el mostrador Pepe iba colocando los clavos dos a dos, separadamente, todos punta arriba.

—¡P'era un pocu, Pepín! Esti t'a un pocu torció... –dijo Juan, apartando un clavo.

Mediante una leve inclinación de cabeza, Pepe miró a Juan por encima de los anteojos, sacando de la caja un nuevo montón de clavos.

Juan comenzaba a intuir que Pepe tenía sus razones para mostrarse contrariado. Y en lugar de seguir rechazando clavos optó por escogerlos él mismo, con gran parsimonia, ante la desesperación de Pepe. Continuaban llegando clientes... El mostrador era ya una amplia exposición de clavos de todos los tamaños. Por fin, Juan dio por finalizada la elección. Los 24 clavos escogidos, junto con los restantes extendidos por todo el mostrador, punta arriba, parecía la tabla de torturas de un «faqir» de La India.

Pepe no disponía ya de más paciencia. Para él, aquello había supuesto la experiencia más irritante. Pero, ¡en fin!, ya había terminado. Miró a Juan, apremiante. La laboriosa venta había durado casi media mañana.

Juan, todo calma, repitió lo que en él era una costumbre. Hinchó los carrillos, sopló el aire, le dio dos vueltas a la boina girándola sobre la cabeza y miró a Pepe.

—¿A cómo son, Pin? –preguntó.

—¡Pues a peseta cada uno, Juan, fácil es la cuenta...!

Juan se irguió agrandando su figura y con semblante extraño, dijo:

—¡Coño, Pepe, abultanmi un pocu caros! ¿De sábado, en mercau de les Arriendos, pidiérenmi ocho perrones por c'adún...!

Pepe se puso lívido. El rostro se le desencajó. Con gran rapidez y precisión arqueó sobre el mostrador ambos brazos, entrelazando las nerviosas manos alrededor de todo el muestreo. Hizo un movimiento firme y brusco, atrajo hacia sí todos los clavos, que cayeron con estrepitoso ruido al fondo del cajón.

—¡Coño, Juan! –exclamó Pepe rojo de indignación–. ¡A la una sale un tren p'a Arriendas...! ¡Mira a ver si lo coges todavía...!

El trato había fracasado.

Se deduce que Juan era un cliente duro de pelar y tenía su propia técnica en el arte de la compra, pero sucedió que Pepe no encajaba en el «marketing» de aquellos tiempos y los 24 clavos de madreña quedaron sin vender.

Por lo visto, «marketing» y madreñes no eran, entonces, compatibles.

# La Leyenda oculta DE ALBURINÁN

Carlos Fernández «Cuenquín»

**R**el día 20 de octubre del 1998 recibí en Oviedo una carta con remite de un señor de Ribadesella —con residencia gran parte del año en Madrid— muy conocido en esta villa y con el que tengo cordial amistad. Me puse a leerla y, entre otras cosas, me comunicaba que últimamente no me veía mucho y cuando lo hacía siempre estaba acompañado, por lo que no creía conveniente sacarme de la compañía de que disfrutaba para charlar conmigo. Me preguntaba si iba a ir a la villa algún fin de semana de aquéllos y si podría quedar con él para hablarme de un tema que consideraba importante, aunque no era urgente. Ni la carta ni el remite incluían teléfono de contacto y en la guía telefónica no venía ninguna referencia que coincidiese con la suya, por lo que interpreté que estaría a nombre de su señora, y, como no sabía sus apellidos, no pude averiguar su teléfono. Como me parecía descortesía no ponerme en contacto con él rápidamente le escribí ese mismo día, diciéndole que pensaba ir para el puente de Todos los Santos y que podíamos quedar el día 1 de noviembre, a las 6 de la tarde, en una determinada cafetería de la villa.

Llegados el día y la hora me presenté y ya me estaba esperando. Nos saludamos, me preguntó cómo estaba la familia, a lo cual correspondí preguntándole por su señora, y me senté al otro lado de la mesa; se acercó el camarero para ver qué queríamos y le pedimos un café con leche para él y uno solo para mí. Y empezó diciéndome:

—Mira, Carlinos, lo que te voy a decir es confidencial, sabes que soy persona prudente y respetada y no quiero que a estas alturas vayan a decir por ahí que me volví «tochu» a la vejez.

Le respondí que tenía mi entera discreción y a continuación me comunicó



*La Atalaya vista desde el mar*

que estaba en posesión, por tradición familiar, de un relato medieval referido a este concejo y que no era de dominio público. Y añadió:

—Yo sé que a ti te interesa casi todo lo que se mueve por ahí y debido a que, como sabes, no tengo hijos a los que comunicárselo, alguien de mi confianza debe saber la historia para que no se pierda. Aunque, antes, vuelvo a pedirte que respetes en todo momento ni anonimato.

En esas estábamos cuando, ya tomados los cafés, llamó al camarero, pagó y me dijo que si no me importaba acompañarle a su casa, a lo que respondí que estaba a su disposición. La casa estaba relativamente cerca y llegamos en poco tiempo. Nos recibió su señora, a la cual saludé, nos sentamos en el salón, y una vez preguntados, nos trajo otro café y un chupito de orujo a cada uno.

Y pausadamente, como en él es habitual, me refirió lo siguiente:

—Cuenta el relato, que no está extendido por ahí, pero del que tengo referencia a través de transmisión familiar, que en el último tercio del siglo XIII apareció por la recién creada Pola de Ribadesella una partida de moros que

venían huyendo sin dirección prefijada. Parece ser que habían sido derrotados en una batalla que mantuvieron con los cristianos apoyando una revuelta de los mudéjares en la zona de Levante y andaban vagando de un lado para otro saqueando lo que podían. El caso es que al ver el poblamiento desguarnecido intentaron tomarlo por asalto. La población, que en un primer momento fue sorprendida por el ataque, reaccionó y venció a los invasores, con el resultado de que fueron muertos sesenta y dos de ellos y siete hechos prisioneros, entre ellos el jefe de la partida, de nombre Alburinán —de los difuntos de Ribadesella no tengo referencia, pero algunos, o más bien muchos, habrían de ser—. Fueron encarcelados en espera de ser juzgados, lo que, dada la fechoría y los tiempos que corrían, les llevaría inexorablemente a ser ajusticiados.

Hacia pocas fechas que la Pola de Ribadesella había padecido una epidemia que había causado bastantes muertes en la población y que había dejado un déficit de artesanos en ella. En particular, estaban sin sastre y sin zapatero, con el consiguiente perjuicio para los afectados, que tenían que desplazarse para efectuar estas compras a



polas vecinas y la más próxima distaba cerca de cuatro leguas.

Pasaban los días, con los prisioneros esperando juicio, y Alburinán se mostraba como una persona muy hábil para todo lo que en la cárcel emprendía. Un día pidió útiles para recomponer sus maltrechos ropajes y en un santiamén parecían, él y los suyos, vestidos por un mercader llegado ex profeso de Persia. Asimismo, con los útiles oportunos, confeccionó calzado para todos los encarcelados en un día.

Los carceleros, que no salían de su asombro, comunicaron las habilidades de Alburinán al concejo de la Pola y comprobadas éstas por los mandamases idearon un plan. El plan era concederle el indulto a Alburinán con la condición de que abriese taller de sastrería y zapatería en el lugar. Esta estrategia chocó en un principio con la oposición total del párroco, pero ante las presiones de gente muy principal, primeros afectados por la carencia de artesanos de estos gremios, cedió a regañadientes, no sin antes exigirles una considerable cantidad de dinero en concepto de exculpación por indultar al infiel.

Comunicada la propuesta a Alburinán éste exigió para aceptar que fuesen también indultados sus subordinados, y tras largas negociaciones pactaron que los demás de la cuadrilla fuesen liberados con la condición de no establecerse a menor distancia de tres leguas, comprometiéndose el concejo de la pola a avituallarlos para su partida con dos arrobas de sidra dulce y doce libras de castañas.

Fue así como Alburinán abrió taller artesano de sastrería y zapatería en un local de la calle de los Oficios y cómo, dada su destreza en estos menesteres, empezaron a crecer en fama y beneficios sus actividades. La verdad es que estas actividades no estaban en aquella época muy bien recompensadas económicamente, pero el caso es que Alburinán, fuese por lo que fuese —es posible que haya sido un diseñador innovador de estas prendas y tuviese fama y encargos extralocales—, hacía abundante dinero con estas actividades.

Era Alburinán hombre apuesto y de veintidós años en esa época, por lo que

las mozas casaderas de la localidad veían en él un buen partido, aun con la reticencia de sus progenitores, dado el origen y supuesta religión del moro. Entre estas mozas estaba la única hija del regidor de la pola, de nombre Arminda, de dieciséis años y gran belleza, que bebía los vientos por el nuevo artesano y al que iba con frecuentes encargos para acercarse a él. A éste también le atraía la chica, y como suele pasar en estos casos se enamoraron perdidamente. Su amor y citas no eran conocidos por familiares ni vecinos, sólo por una criada de Arminda, que era el enlace entre los enamorados. Éstos no se atrevían a hacer público su amor por temor a la reacción del regidor, integrista religioso donde los hubiese, parece ser que para hacerse perdonar las muchas trampas y chanchullos que hacía en sus abundantes y productivos negocios. Sin embargo, en los pequeños poblamientos no se pueden guardar los secretos por mucho tiempo y al fin se supo la relación que tenían los dos jóvenes.

El revuelo que se formó en la comunidad fue tremendo y dio como resultado que Arminda fue internada por su progenitor en un convento de Nava y Alburinán encarcelado por orden del regidor.

Y pasaban los días y la pola empezaba a padecer las mismas carencias de sastrería y zapatero de antaño, con lo que los vecinos, sobre todo los de principal dignidad, empezaban a estar incómodos y decidieron interceder por Alburinán ante el regidor. Después de varias entrevistas con él y ante la negativa de éste a excarcelarlo, decidieron que deberían convocar el Concejo y nombrar un nuevo regidor que diese solución al problema. Enterado el antedicho del plan claudicó a regañadientes, pues su puesto de privilegio peligraba y era muy posible que peligrasen también sus florecientes y dudosos negocios.

Y así fue cómo los representantes del pueblo comunicaron a Alburinán que podía establecerse de nuevo. Pero éste puso condiciones para hacerlo:

—Consiento en mi vuelta al taller —parece que dijo— siempre y cuando Arminda sea traída a Ribadesella y, si es de su agrado, celebre casamiento conmigo.

Y, aunque inicialmente estas condiciones fueron totalmente rechazadas por el regidor, ante las presiones de los restantes miembros del concejo, claudicó. Arminda fue traída del internado que sufría en Nava y consintió encantada en celebrar la boda. Pero ni los novios ni los prebostes del pueblo contaban en ese punto con una nueva y más importante oposición: ¡la del párroco!

El párroco era poco tolerante con las personas de distintas ideas a las suyas y puso el veto a la boda basándose en la condición de infiel de Alburinán. Después de largas entrevistas y parlamentos el cura cedió en celebrar el casamiento solamente si el infiel se convertía al cristianismo. Pero aquí chocó con Alburinán, que se negó en rotundo a la propuesta con el argumento de que no era hombre adscrito a ninguna religión ni creencia, y parece que dejó bien claro que no iba a cambiar su actitud.

Nuevo revuelo en la pola, que se amotinó exigiendo un arreglo para que se pudiesen casar los novios y el cese del párroco. Y, ante semejante follón, el Obispo llamó a consulta al cura y le convenció de que hiciese la vista gorda a la situación, no sin antes sugerirle que, ante la buena posición económica de que disfrutaba Alburinán, le exigiese una sustanciosa contribución para remozar una cercana y rica parroquia de la que sería nombrado párroco al estar este puesto vacante y así, con su marcha a la misma, saldría ganando en riqueza y propiedades y se terminaría con todo el jaleo organizado en la pola.

Así fue cómo el cura exigió que el moro contribuyese a la Iglesia con el dinero suficiente para construir una casa por el pie y terminar una iglesia ya empezada, que junto con el resto de la propiedad serían disfrutadas por él, en usufructo, de por vida.

Y cuentan que consintió Alburinán en ceder a la exigencia, que se celebró el casamiento, que se construyó lo acordado, que Arminda y Alburinán tuvieron dos hijos y una hija y que en todo este lío se vio envuelta una conocida y cercana parroquia.

Me quedé estupefacto ante lo que acababa de oír y lo único que se me



ocurrió fue preguntarle a mi interlocutor cuál era la parroquia a que se refería, a lo que me contestó:

—Eso me vas a permitir que me lo reserve, al fin y al cabo las leyendas son las leyendas, aunque creo que puedes deducirlo tú mismo, es fácil. ¡Ah! No te olvides de la promesa que me hiciste. Aunque no tengo ningún inconveniente en que divulgues esa historia no quisiera que se supiese que fui yo quien te la conté. Y voy a decirte más, por las referencias que tengo parece ser que yo mismo soy descendiente de Alburinán y Arminda, pero comprenderás el cachondeo que puedo tener que soportar si se enteran por ahí que te dije esto. También he de decirte que Alburinán se cambió el nombre por el de Suero y llegó a ser regidor de la Pola de Ribadesella, puesto en el que desarrolló una gran labor. Hay más, al poco tiempo de tomar posesión también cambió el nombre de regidor por el de «alcalde» (alcalde), nombre que luego se extendió por esta zona para designar ese puesto.

A continuación se levantó, abrió un cajón de un mueble antiguo de estilo castellano y sacó un maletín de cuero; lo abrió y sacó unos pliegos amarillentos atados con un cordel; los desató y pude comprobar que estaban manuscritos en letra gótica antigua. Acto seguido me dijo:

—Vas a ver esto..., aquí está recogido en forma de romance parte de esta historia. No estoy seguro de la época en que está escrito; no está datado, puede que sea de principios del siglo XIX; la firma está borrosa y es inidentificable, pero oí decir que un antepasado mío, llamado Francisco de Soto, que por aquella época estaba en Madrid, le refirió esta historia a un joven y luego gran poeta de la época, con el que había sido recluso en un convento de Guadalajara por pertenecer ambos a una sociedad secreta, y éste escribió estos versos y se los regaló. Yo, ¿qué quieres que te diga...?, no creo esta versión, los versos no son muy buenos que digamos, más bien creo que fue el propio Francisco de Soto, que parece ser que siempre andaba

metido en berenjenales, quien los compuso.

Miré los pliegos y, la verdad, no entendía mucho de lo que allí estaba escrito, no estoy acostumbrado a ese tipo de letra y además venía en una especie de castellano antiguo macarrónico, por lo que al intentar leerlo lo hacía como un principiante en la lectura. El se rió con buena gana y me fue ayudando para que lo entendiera. Luego me dijo:

—Puedes copiarlo si quieres.

Me ofreció unos papeles, saqué un bolígrafo del bolsillo de la camisa y comencé a copiarlo con su ayuda. Y la transcripción es la siguiente —no sé si estará tal cual; algún gazapo tendrá, seguro—:

#### ROMANCE DE ALBURINAN

*Allá por aquellos annos  
del sieglo trece acavar  
una partida de moros  
viento en grupa van cruçar  
los territorios de Hispania  
raudos como un vendaval.  
Auían sido derrotados  
en tierras de cristiandad  
por xentes de valentía  
que los hicieron fugar.  
Atacan Riuadesella  
por la contra de la mar  
e fácenlo por sorpresa,  
que non los puedan tomar.  
Mas las xentes de la pola  
danse priesa e danse armar  
e rechaçan el ataque  
en uatalla singular.  
E auaten al so nemigo  
eliminando a los más  
e facen por prisioneros  
a los que dieron quedar.  
Entre los siete cautiuos  
de la uatalla campal  
encontráuase l'alférez  
bien llamado Alburinán.  
Pásanlos al calauço  
mientras los han de juzgar  
e Alburinán dales muestra  
d'hauilidades sin par.  
Revnido que fue el Concejo  
dan al moro en indultar  
con condición que traballe  
en oficio artesanal,  
faciendo falta'n la pola*

*xentes de bien traballar.  
E cventan que l'artesano  
con la so hauilidat  
fazse'n muy pocos meses  
con una grant eredat.  
Mas hete aquí qu'una dama  
de cvna muy principal  
enamórose del moro,  
que corresponde al igual.  
Grant follón huvo'n la pola  
por este amor desigual  
e encarçellan al cvtado  
artesano Alburinán.  
E a la desdichada Arminda  
a Naua la van leuar,  
la leuan hasta vn conuento  
e internata queda allá.  
Ante la falta de sastre  
e zapatero han fablar,  
deciden excarçellale  
e'l moro non va aceptar  
si non consiente'l so padre  
en llevar a Arminda allá  
y celebrar esponsales  
si ella da conformidat.  
E celébrase la vota,  
non sin antes ouligar  
al moro a apoquinar marcos  
qu'a la iglesia van parar,  
a fauor d'una parroquia  
cerca del dicho lugar.  
E al cabo de poco tiempo  
Arminda e Alburinán  
ocuparon posición  
desfogada e principal;  
e a más tuvieron fijos  
de honra e fama legal,  
que les dieron descendencia  
que hasta agora dio en llegar.*

Y cuando acabé de copiarlo guardó de nuevo los pliegos, charlamos de unas cuantas cosas al margen de esta historia y nos despedimos hasta la próxima, no sin antes agradecerle por mi parte su relato y su confianza en mí.

Con el tiempo lo pensé y barrunté que al contarme todo aquello parecía que no sólo no le importaba que divulgase esta historia, sino que hasta lo estaba deseando. La siguiente vez que le vi le pregunté si podía hacerlo, a lo que me respondió que sí, que encantado, pero siempre que guardase su anonimato.

Y como me lo contó lo cuento.

# RIBADESELLA ES DEPORTE

## KICKBOXING

*José Manuel Rodríguez Miranda*

Hace ya más de 10 años, allá por septiembre de 1998, coincidiendo con el impulso que para la actividad deportiva en Ribadesella supuso la no muy lejana puesta en funcionamiento del Pabellón Polideportivo Municipal comenzó a desarrollarse una modalidad de arte marcial hasta entonces prácticamente desconocida: *el Kickboxing*.

Inicialmente se creó una escuela deportiva municipal que sigue funcionando en la actualidad, pero además los practicantes constituyeron el 30 de octubre de 1997 el Club Deportivo «Bergantín Habana» de Kickboxing,

siendo el único de artes marciales de Ribadesella.

Bajo la dirección técnica de Luis R. Míguez, 4º Dan de la modalidad, Entrenador Nacional y Arbitro Internacional, dos veces Campeón de España, además de Entrenador Regional de Boxeo, han pasado más de 100 alumnos y alumnas, aparte de unos 50 adultos, después de introducirse esta categoría hace unos cuatro años, llegando a formarse dos cinturones negros en Ribadesella, los hermanos Bouzán Sánchez, quedando uno de ellos (Alfonso) subcampeón en un torneo de *Kyokusuinkai*, celebrado en Bilbao el 8 de abril de 1995.

En la actualidad se mantiene la participación de adultos a pesar de la imagen que algunos pretenden dar de este deporte que, al igual que otros, ofrece al practicante valores físicos, mentales, técnicos, tácticos y morales.

La participación infantil ha disminuido algo, debido, en la opinión de Luis R. Míguez, al mediatizado auge del fútbol, pero los niños y las niñas del concejo dejan constancia de su trabajo en cuantos torneos participan, tanto en la comarca como en Avilés, Bilbao o Torrelavega, lugares donde se han desplazado en diferentes ocasiones a practicar su afición.



EL  DE *La Plaza Nueva*



*Aspecto de La Cueva de Ardines durante el acto de su inauguración*

Una  
maravilla  
al  
descubierto



Ahora que se abrió al público La Cueva, bueno será recordar cómo la describe, en 1888, Amable González Avín en el diario «El Eco de Asturias».

A pesar de haber visitado repetidas veces la cercana villa de Rivadesella, nunca hasta el pasado domingo, tuve ocasión de ver la cueva que al otro lado de la bahía se encuentra suavemente arrullada por las aguas del Sella, mezclándose con las de la marea ascendente.

Claro es que no puede ponerse en parangón con la de Bellamar de Matanzas, ni mucho menos, pero sí es cierto que merece la atención por parte de las personas que a estudios geológicos se dedican.

Provistos de hachones, ocupamos una pequeña embarcación, cuyo tripulante se ofreció al mismo tiempo a servirnos de guía en la subterránea exploración. Al cabo de media hora nos condujo a la ribera opuesta, y ascendiendo por un estrecho sendero que culebrea entre espinos y helechos, brindando asimismo el fuerte y agradable olor del hinojo, llegamos a la agreste roca en cuyas entrañas se encuentra la susodicha gruta. Franqueamos la puerta de entrada flanqueada por una pared de canto sin cal, y poniendo fuego a las antorchas penetramos en el oscuro corredor. Nuestro cicerone desempeñó su cometido con tan mala fortuna, que, después de dar una vuelta en el vestíbulo inútilmente nos quería conducir nuevamente a la entrada.

Le hicimos notar su error, y entonces... nueva equivocación; nos llevó por un pasillo que si bien al mismo lugar conducía, permitiendo admirar la parte más importante de la cueva, era muy a propósito para descender los pájaros, porque alcanzando una elevación de 40 metros y sin escalones, el más leve descuido, un resbalón, nos hubiera precipitado contra los peñascos del fondo. Por último, a la tercera tentativa, y esta vez prescindiendo del guía, dimos con el verdadero camino.

Bajamos por una escalera rústica escoltada de marmóreos pilares, y al

final de ella un fantástico espectáculo se presentó a nuestras miradas: un vasto salón circular cuyo techo consiste en una bóveda perfectamente arqueada, alcanzando una altura superior a la nave mayor de una catedral; la luz entrando en corta cantidad por una especie de claraboya abierta también por el acaso en la parte más alta y céntrica del mismo; las concreciones pétreas o estalactitas colgando como resplandecientes arañas de cristal; las estalagmitas o estratiformes depósitos, semejando piedras conglomeradas, mantos bordados de flores, figuras humanas, y todo cuanto inventar puede una imaginación calenturienta.

Y no sólo asombra y pasma esa arquitectura que rivaliza con las obras de arte, sino también el que en una tan pequeña prominencia se encuentre un edificio subterráneo tan grande.

Allí se agolparon a mi mente todos los recuerdos de la infancia acompañados de aquellos con que se ha nutrido posteriormente. Tan pronto me figuraba oír entre aquellas rocas donde el cristal escintila, el pausado trabajo de los *Inxanos*—enanos de larga y prolongada vida, que al tenor de los de la mitología escandinava representan las fuerzas misteriosas de la naturaleza—, como creía que los genios burlones o los gnomos, remedaban las frases que nuestros labios proferían: ora me figuraba hallarme en algún palacio encantado, ora en el recóndito templo donde los druidas practicaban las supuestas naturalistas, y misteriosas ceremonias de su religión.

Sonó la hora de volver al punto de partida, y abandoné con pena aquella mansión oculta donde la lenta y continua gota hace prodigios, y donde la mano del Criador ha formado un sí más grave, no menos grandioso espectáculo que los que ofrece la superficie terrestre; en cuyo lugar todo invita a la meditación y en el cual permaneciera las horas olvidadas, hasta saciar la curiosidad y extinguir la sorpresa que causa lo inesperado y desconocido.

A.G.A.

## La Plaza NUEVA

### El nombre de nuestra Revista

*Cuando se tomó la decisión de iniciar la publicación de una revista, con el objeto de mantener a lo largo del año un contacto permanente y más continuo entre los socios, para que no fuera nuestro contacto exclusivamente en el verano, surgió la necesidad de ponerle un nombre.*

*Al parecer surgieron entre los miembros de la directiva varios nombres, defendidos con variado ímpetu, pero sin llegar a cuajar ninguno de ellos.*

*Unos días más tarde, se acogió con entusiasmo y se aceptó por unanimidad la propuesta de un socio para dar nombre a la revista: «LA PLAZA NUEVA».*

*Se consideró que La Plaza Nueva era un lugar entrañable, de encuentro y de relación para todos los enamorados de Ribadesella, naturales, residentes, transeúntes, veraneantes, de la Aldea, de la Playa, del Tocote, del Muelle, de la Cuesta, del Pochacu, del Portiellu, del Picu, de la Piconera, de Astursella, del Cobayu, del Corberu... y del extranjero.*

*La Plaza Nueva, lazo de unión, de nadie y de todos, siempre.*

*Con esta reseña quiero expresar mi reconocimiento por tan oportuna ocurrencia al autor: Carlos Tejo Pérez.*

U.I. Sonora

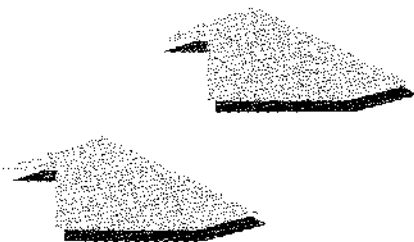



# Recuperando a JESÚS DELGADO

Toni Silva

M

e agradó la convocatoria del I Premio de Fotografía por parte de esta asociación, y me gustó también (para qué nos vamos a engañar) haber conseguido un primer y un segundo premio con fotos en blanco y negro, reveladas a mano, como antaño. En estos tiempos del laboratorio industrial somos ya pocos los que practicamos el vicio solitario del revelado artesanal, esa claustrofóbica, maloliente y estúpida manera de perder el tiempo en el cuarto oscuro. Pero lo que más me satisfizo, se lo digo de verdad, fue que al concurso le pusieran el nombre de *Jesús Delgado*, el fotógrafo más importante de Ribadesella en todo el siglo XX, con todos mis respetos hacia los demás.

Esta villa tenía una deuda de gratitud para con Jesús, a quien teníamos casi olvidado hasta la publicación en 1997 del libro *Jesús Delgado, fotógrafo y testigo de su época* por parte de esta asociación, aunque justo es señalar que coleccionistas como Enrique Cofiño siempre le habían tenido presente. Como autor de ese libro y como entusiasta admirador de la obra de Jesús Delgado he tenido un doble motivo de alegría al ver su nombre en la convocatoria del premio, al que le deseo muchas ediciones futuras y un mayor nivel de calidad entre los participantes. Todo se andará, estoy seguro.

Pero en este asunto sigo creyendo que tenemos una asignatura pendiente, y lo digo expresando por delante mi absoluto aprecio y simpatía por la familia Delgado, una familia seria y trabajadora como pocas en este concejo. Yendo al grano, creo que la obra que aún se conserva de Jesús (unas doscientas placas y negativos) tiene tanto interés para la historia gráfica de Ribadesella que debería garantizarse su **conservación** futura, su **unidad** como colección (a salvo de ciertos *buitres* ajenos a la familia que pululan alrededor de ella) y su incorporación al **patrimonio histórico** de

Ribadesella. La familia Delgado tiene la palabra, así como las máximas autoridades de este concejo, que deberían demostrar su sensibilidad hacia esta faceta del patrimonio cultural riosellano y actuar con eficacia, sin perder un tiempo que podría ser irrecuperable. Y no quisiera quedarme aquí. Creo que la *excelencia turística* de Ribadesella está necesitando un museo de la vida local, que no debería limitarse a la historia del Descenso del Sella, tal como a veces se dice (y no se hace) por parte de los gobernantes municipales. En ese museo habría que contar al menos con la obra –insustituible– de Jesús Delgado, con algunos cuadros de nuestros pintores (Bernardo Uría imprescindible), y con alguna talla o copia de Emilio del Valle, por decir algo. Y pienso también en las magníficas maquetas de Angel Delgado, bellas y muy explicativas de los monumentos ya desaparecidos de la villa riosellana, unas obras de arte sobre las que opino que ya es hora de que reciban el tratamiento que se merecen: ya está bien de que se las pidan a Angel cada dos por tres para exposiciones mal montadas, sin categoría y con grave riesgo de destrucción. Su lugar es un **museo estable** en Ribadesella, acompañadas de un libro bien editado que explique la obra del autor y que informe con rigor y amenidad de cada monumento allí reproducido y de su significado en la historia del concejo.

Creo que todos tenemos algo que decir en estos asuntos. El primero, mi buen amigo Angel Delgado, artista y conservador de las placas fotográficas de su tío Jesús. A continuación, toda su familia, heredera de este capital no económico, sino histórico y patrimonial de Ribadesella. Y después, el Ayuntamiento, la Administración del Principado y algunos organismos locales como el Plan de Excelencia Turística o asociaciones culturales serias como *Amigos de Ribadesella*, a cuya nueva directiva quiero felicitar por su triunfo electoral y a la que animo a continuar en su línea de entrega en favor de las iniciativas locales.

# HACER ARENA

Aunque todavía queda alguna en uso, la sustitución de la cocina de carbón por la de gas butano primero y últimamente por la eléctrica de vitrocerámica, trajo consigo el abandono de la cocina de carbón.

Hace no demasiados años, todas las cocinas eran de carbón. Se encendían con un poco de papel, unes astillines y, abriendo un poco el tiru, se iban añadiendo unes paletadines de carbón hasta que se hicieran ascuas. Eran cocinas que servían para la actividad esencial de cocinar, pero que además calentaban agua que pasaba, ya caliente, a un gran termo que solía estar cerca del techo, encima de la cocina.

No menos esencial era la función que la cocina de carbón hacía para convertir la pieza donde se encontraba, la cocina, en la habitación principal de relación entre los miembros de la familia, ya que las tareas más esenciales de la convivencia se realizaban al calor de la querida cocina de carbón.

Para conservar la chapa de la cocina limpia, lisa y brillante se empleaba estropajo, jabón *Chimbo* y unos puñados de arena blanca que, por sus propiedades abrasivas, dejaba el metal como un espejo.

La arena no era exactamente de playa, ya que aunque salía de la playa había que fabricarla: algunas mujeres se dedicaban a recoger cantos rodados en la playa y luego, sentándose en los mismos escalones de la escalera de subida al muro, y utilizando otra piedra de mayor tamaño, se dedicaban a machacar pacientemente los cantos hasta producir la fina arena que después serviría para la limpieza de la principal «máquina» de aquellos tiempos: la cocina de carbón.

U. I. Sonora



# LOS CAÑONES DE GUÍA

Juan José Pérez Valle

El 25 de mayo de 1574, con motivo de la visita realizada a Ribadesella por el entonces Comisario General de Puertos y Costa del Principado D. Fernando de Valdés, y una vez examinados los medios de defensa con los que contaba el puerto, advirtió la sola existencia en él de una lombarda en muy mal estado situada en el «torrejón de los tiros». No debía estar en buen uso, por lo que ordenó limpiar aquella lombarda, ponerle tres argollas de hierro y emplazarla en el sitio de Guía, fortificando aquel lugar con parapetos terrosos; ordenó también nombrar un lombardero: «que esté pronto para cuando fuere necesario ofender los enemigos...», y traer de Bilbao dos piezas más de artillería, balas y pólvora.

Fue entonces cuando se construye el fuerte de Guía –que cinco años más tarde aún no estaba finalizado– en sustitución del antiguo «torrejón de los tiros» existente al final del Paseo de La Grúa, fuertes que defendían el puerto de posibles ataques enemigos –ingleses, franceses, holandeses...–, y protegían a los barcos dedicados al comercio y a la pesca en unas aguas infestadas de corsarios en los períodos en los que España entraba en guerra con alguna de aquellas naciones.

Nada se sabe de las vicisitudes de aquella fortificación hasta que en 1764, mediante la petición realizada por el gijonés marqués de San Esteban, se destinaron a Ribadesella cuatro cañones que se depositaron, después de su traslado a esta villa en una embarcación de Figueras, en las bodegas de la casa que D. José Antonio Argüelles Uría tenía en la plaza de La Atalaya, mientras el Ayuntamiento sacaba a subasta su traslado hacia Guía donde habrían de colocarse junto a otros dos «...por ser allí el paraje que más domina y defiende la entrada de la barra de este puerto y fondeadero...» (Archivo Notarial de Cangas de Onís; escribano: Martín González de Labra, 1764).

Al año siguiente, D. Francisco Llovet hace una propuesta de batería para

aquel lugar en la que señala: «Para establecimiento de la batería para su defensa, no se halla otro terreno que el que quasi ocupa una capilla intitulada de Nuestra Señora de Guía en lo alto de la Punta del Cavallo, a menos que no se situara a su pie al nivel de la mar, en un sitio adonde hay vestigios de un castillejo antiguo que se arruinó...» –Biblioteca Central Militar. Plano nº 453. Sig. A-8-39. Hoja 1 (3488)–. Proponía dotarla de cinco cañones, tres del calibre 16 y dos del 24; estos últimos se situarían de tal modo que protegiesen a las embarcaciones que viniesen por el este mientras que los otros tres se utilizarían para la defensa de la entrada de la barra. Tal parece que la propuesta de Llovet no fue tenida en cuenta en su totalidad porque algunos años más tarde, en 1785, se constata la existencia de 6 cañones, cuatro del calibre 16 y otros dos del 8 (Archivo del Museo Naval; plano de Miguel de la Puente), probablemente los que habían sido instalados en 1764, si bien no fueron los definitivos ya que Mateo de la Texa González en unas notas que envió el 17 de diciembre de 1797 al geógrafo D. Tomás López, señala la existencia en el lugar sólo de cuatro cañones del calibre 24. Por otra parte, las defensas que aparecen en el plano de Llovet son las que se conservan en la actualidad, construidas probablemente en el citado año de 1764 como parece deducirse del citado plano.

La batería de cuatro cañones no duró mucho tiempo, quedando completamente arruinada a consecuencia de los crudos temporales invernales de principios de 1798, por lo que ese mismo año se aprueba la construcción de una nueva de tres cañones, importando las obras 23.699 reales de vellón que se pagaron con los fondos destinados a las obras del puerto que entonces se encontraba en construcción. No existen datos que permitan afirmar que aquellos temporales de 1798 fueran también la causa del derrumbe de parte de la capilla, capilla que hubo de ser

restaurada en 1892 gracias a la iniciativa del riosellano canónigo de Covadonga D. Manuel Alea del Collado, dando de este modo nacimiento a la festividad de Guía que ha llegado hasta hoy.

Volviendo algunos años atrás, la batería de tres cañones siguió ejerciendo la función para la cual había sido construida ante los corsarios ingleses en las guerras mantenidas contra aquella nación (véase «Historias de Corsarios» en el diario La Nueva España de 16 de marzo de 1996) y simples prácticas, puesta a punto y ejercicios de rutina en años de paz hasta que en 1809, en plena Guerra de la Independencia, los tres cañones fueron arrojados por sus servidores al mar para evitar que cayesen en manos de los franceses cuando ocuparon Ribadesella aquel año, siendo extraídos de las aguas en 1830 y colocados al final del Paseo de La Grúa. En 1839 en los estertores de la guerra carlista el Comandante General de la provincia ordenó arrojarlos nuevamente al agua para que no pudiesen ser utilizados por los carlistas en caso de que éstos invadiesen la villa, a lo que los vecinos, comandados por el alcalde Juan Ardines Volantín, se opusieron tenazmente por los destrozos que podían causar a la cabeza del muelle al estar muy empujados en él, comprometiéndose a arrojarlos nuevamente al agua en caso de que la villa fuese invadida, lo que no llegó a suceder.

Desde su colocación al final del paseo de La Grúa los cañones fueron utilizados como accesorios de salvamento marítimo y también como postes para el tendido eléctrico cuando la electricidad llegó a Ribadesella, hasta que en 1998 fueron extraídos para proceder a su restauración. El 20 de mayo de 1999, con motivo de la celebración en la villa de las I Jornadas del Mar, fueron colocados nuevamente en su antiguo emplazamiento de Guía, para disfrute de turistas y de todo tipo de personas que visitan el lugar.

# Inquietud expresiva

Ramón Villar Rubio

**R**or tópico y típico que nos parezca, nuestro incomparable anfiteatro natural: río, mar y montañas, con sus ingredientes, ha sido, desde la noche de los tiempos, musa de inspiración y detonante de la carga expresiva.

Ya en la prehistoria, de todos los pobladores de la Cornisa Cantábrica, es el riosellano el más prolífico en expresiones pictóricas de una calidad no superada por ninguno de sus vecinos, en igualdad de condiciones, excepto la de tener el privilegio de habitar en un paisaje de belleza sin par. Por tal motivo, y lógicamente por las indudables cualidades artísticas individuales, Ribadesella ha conocido y conoce personajes destacados en

todos los ámbitos de la expresión tanto gráfica como oral y escrita. Pintores y fotógrafos, locutores de radio, periodistas, poetas y escritores, historiadores, forman la actual pléyade riosellana de la cultura que canaliza los afluentes de esa ancestral necesidad de expresarse, de plasmar de cualquier forma las inquietudes que fluyen desde nuestro interior.

Después de LA ATALAYA, SOMOS y NORDESTE, qué duda cabe que en Ribadesella se echa de menos una publicación periódica que, además de informar, sirva de catalizador de ideas, de expositor de pensamientos, donde se pueda plasmar la vena comunicativa y ponerla al alcance de todos.

ARBIDEL, GUIA, LA PLAZA NUEVA, ARRA y la anual de la Comisión de SAN MIGUEL del Cobayu son publicaciones

que, no sin esfuerzo ni éxito, aportaron y aportan su buen grano de arena comunicativo. Pero somos conscientes de que «falta algo». Algo más. Más nuestro. Que no tengamos que ir a la sección de Asturias ni a la de Oriente de ningún periódico para enterarnos a medias, de oídas y tarde mal y nunca de lo que sucede en nuestra comarca y sin aguantar entre las manos una retahíla de impresentable chismorreo y falso periodismo para buscar con avidez las colaboraciones y cartas de riosellanos que encuentran ahí su casi único cauce de expresión escrita.

Sería una pena que no hubiese mimbres para trabajar un buen cesto. El caso es que los hay. Y no es menos lamentable que habiendo mimbres no se logre tan deseado cesto.

Ánimo y manos a la obra.



Visión marinera

# La Capilla DE TORRE

M<sup>a</sup> Teresa Sánchez Díaz-París

La capilla del lugar de Torre, perteneciente a la parroquia de San Esteban de Leces, no tiene un gran valor arquitectónico, pero, como en la mayoría de las ermitas asturianas, la carencia de estilo se suple con creces con la belleza del entorno, que sorprende a cada instante y en cada rincón.

Consta de tres zonas bien diferenciadas: cabecera, nave y pórtico. La cabecera sobresale por encima de la nave debido a que posee mayor altura; se cubre al exterior con cubierta de teja a dos aguas y al interior con bóveda de cañón. En su muro derecho se abre una saetera con derrame interno. La nave tiene también el tejado a dos vertientes sobre armadura de madera e igualmente presenta saetera en la pared sur. Ambos espacios se separan mediante arco de triunfo de medio punto que descansa sobre sencillas impostas. Se accede al templo por la fachada principal a través de una puerta adintelada flanqueada por dos pequeñas ventanas rectangulares. La espadaña, de un solo vano, en el que está situada su campana, remata con una cruz. Las dimensiones de la capilla, por su parte exterior, son de 12 por 4,8 metros, resultando la superficie de, aproximadamente, 57 metros cuadrados. Los muros de mampostería miden 80 cm de ancho y las esquinas y zonas importantes se refuerzan con sillares.

El edificio fue restaurado en la década de los 80, rejunteando la mampostería con cemento, blanqueando el

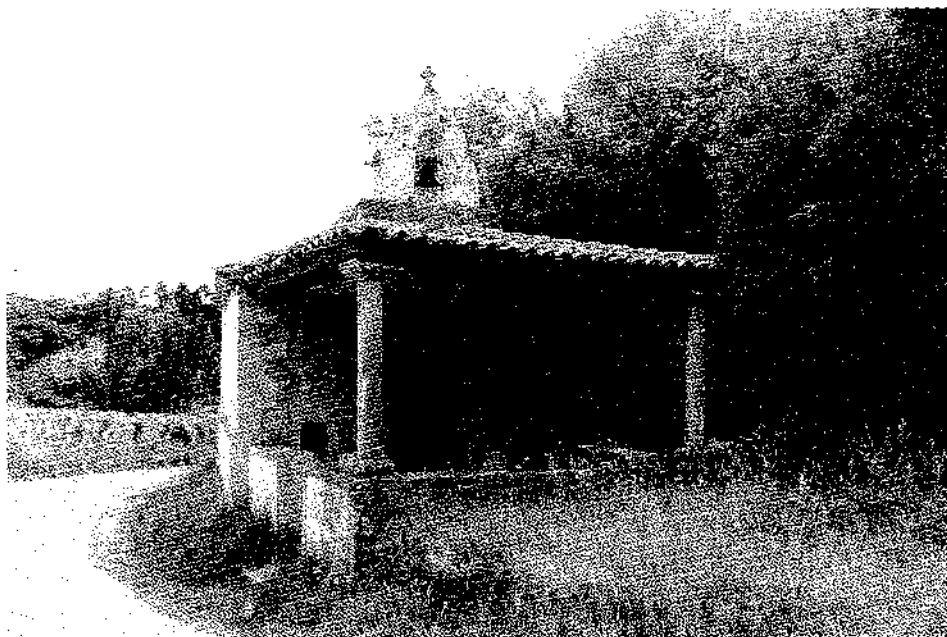

«Ayer»

muro izquierdo, que posee zócalo estucado, y arreglando también el derecho, que por incrustarse en el irregular terreno, resulta de menor altura.

En los papeles que el cura de Leces, don Lope José Bernardo de Miranda y Quirós envía a Martínez Marina para la redacción de su «Diccionario Geográfico e Histórico» cita la capilla de Torre y dice no saber el año de su fundación, pero sí que en ella ha fundado el Licenciado Pedro González Prieto un aniversario que cumplen los señores de la Casa de Leces. Se sabe también que fue construida en el siglo XVIII y desde entonces vio cómo a lo largo de su vida vientos, heladas, lluvias y granizos venían y desaparecían sucediéndose con los largos y claros días de primavera y verano en los que el sol se filtraba entre las ramas de los frondosos arbutos que por allí crecen.

El tiempo pasó indiferente a todo y se llevó a las personas que con tanta

ilusión la construyeron... y a sus hijos y a los nietos de sus hijos... pero allí quedó ella en pie protegiendo con sus anchos muros las imágenes de San Ildefonso y la Virgen de la Paz, bajo cuya advocación se levantó.

Llegaron tiempos nuevos y con ellos el progreso y la necesidad de nuevas carreteras. Los camiones pasaban y giraban muy cerca de la capilla, hasta que, en una de aquellas maniobras, ocurrió lo que tarde o temprano los vecinos de Torre estaban convencidos de que ocurriría: el pórtico de la capilla se desplomó al chocar el camión contra él. Todo ello apenas duró unos segundos... lo primero que se oyó después del gran estruendo fueron los gritos de los niños que, como siempre, ávidos de novedades, corrían a enterarse de lo sucedido.

El pórtico, con entrada lateral, tenía cubierta a tres aguas sobre armadura de madera, y se hallaba sostenido por dos



columnas que descansaban sobre un murete de mampostería. El pavimento, es de suponer, siga siendo de cantos rodados y continúe formando dibujos.

Desde el mediodía del 29 de julio de 1999, en que ocurrió el accidente, hasta hoy, 15 de octubre, se puede decir que no sólo el tiempo pasó indiferente, ya que indiferentes también están los responsables de las obras, la empresa constructora, las autoridades y todas las personas que, de uno u otro modo, pueden hacer que la capilla, que forma parte del pueblo de Torre, vuelva a recuperar su traza habitual y siga siendo un digno cobijo para San Ildefonso y la Virgen de la Paz.

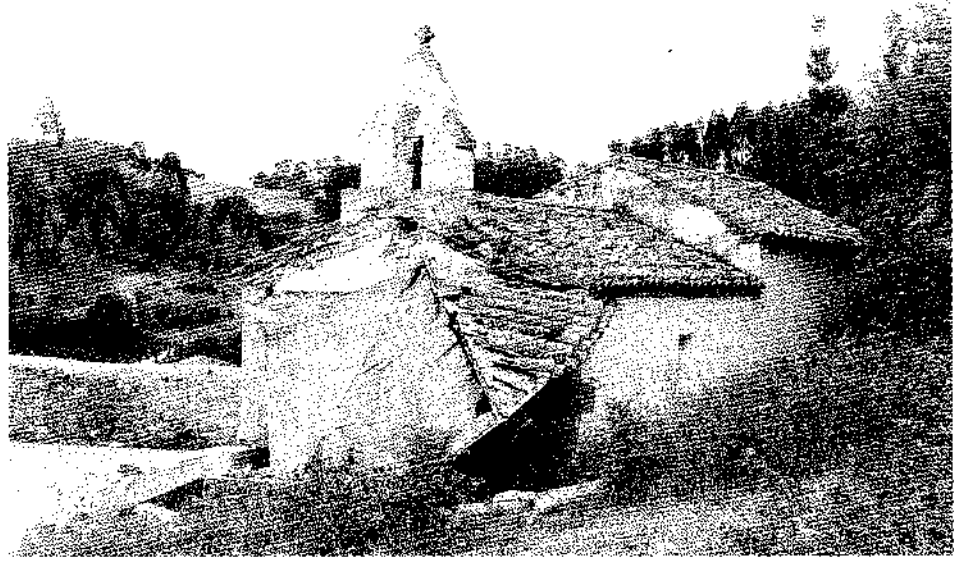

«Hoy»



## *La incómoda verdad*

*Si quieres vivir cómodo y tranquilo  
en buscar la verdad no profundices  
ya un clásico escribió con buen estilo  
«No analices, muchacho, no analices...».*

*El ovillo se saca por el hilo  
pero no hiles delgado ni matices  
que no vale la pena estar en vilo  
ni el corazón llenar de cicatrices.*

*Más cómodo es creer, y hasta agradable.  
La verdad sólo aporta desengaños  
al descubrir la urdimbre lamentable  
del bípedo sin plumas, casi fiera.  
Y menos dolor te dejarán los años  
mientras digan: ¡Este hombre está en la higuera!*

C.L.C.

## *Amigos para siempre*

*Hay una asociación en esta villa,  
que por lema, la cultura lleva ella,  
son los «Amigos de Ribadesella»,  
de nuestro Principado, maravilla.*

*Con sus publicaciones siempre brilla,  
es la historia local, su tema estrella,  
con personajes que dejaron huella  
ya fueran gente ilustre o muy sencilla.*

*Como el «famosu» bergantín, ¡airosa!  
(no me atrevo yo a decir, de cuantos palos,  
siendo ésta una materia harto escabrosa,*

*doctores hay, cualificados, "pa contálos")  
la admiración que causa es... ¡asombrosa!  
por eso quiero aquí «felicítálos».*

Fermín Rondo González

# RECORDANDO AL «Manín»



El próximo mes de diciembre se cumplen sesenta años de la llegada a Ribadesella de Ramón Guijarro y María Fonseca para hacerse cargo del MANIN, café que por entonces y desde 1935, época de su inauguración, regentaba el matrimonio formado por Vicente Otero y su esposa Petra. Nada les hacía pensar en aquel frío 14 de diciembre de 1939 que iban a dedicar nada menos que 47 años de su vida a él.

Ramón Guijarro tenía entonces cuarenta años, era una persona abierta, capaz de hacer muchos amigos y con un «saber estar» y unos modales que sin duda muchos recordarán con agrado. Su esposa ya estaba relacionada con los negocios por las actividades de sus padres y abuelos, mujer emprendedora y laboriosa que se supo rodear, al hacerse cargo del MANIN, de personas de toda su confianza y de un afecto mutuo que perduraría siempre.

Su llegada a Ribadesella había sido puramente circunstancial; desconocían casi por completo esta villa ya que sus vidas habían transcurrido hasta entonces en Llanes, aunque sus temores se fueron disipando porque, aunque atender el MANIN resultaba ciertamente laborioso, la buena acogida que se les dispensó desde el primer momento, pronto les permitió convencerse de que habían tomado una

acertada decisión, que se mantuvo hasta que el 15 de noviembre de 1986 el MANIN cerró sus puertas.

Muchos recordarán la época en que Ramón tostaba el café que se servía en el establecimiento y a María haciendo sus famosas magdalenas y otras golosinas en el horno de la cocina de carbón. Pronto se hicieron populares los desayunos y meriendas que se servían en él, lo que hizo que por entonces incluso llegaran a celebrarse banquetes de boda en el establecimiento.

Años más tarde, su hija mayor, Puri, se inició en los secretos de la pastelería fina con un maestro pastelero llanisco, haciéndose cargo de esta faceta en el negocio familiar, primero en casa con dos hornos eléctricos y después en un local de la calle del Infante del que salieron recordados hojaldres, tartas, pastas, bizcochos, pasteles... El establecimiento se hizo todavía más popular y fue la época de mayor esplendor del MANIN, celebrándose en él comuniones, bautizos y toda clase de fiestas y homenajes. No faltaban los encargos a la pastelería y sus delicias recorrieron España e incluso el extranjero, como a Méjico viajaron sus célebres magdalenas.

Y como el tiempo y las cosas dejan su huella, también hubo que hacer reformas en el local. Ramón buscó para realizarlas, como él decía, a un «artista con buenas ideas, a un profesional» y lo encontró en la persona de D. Tomás Celorio, quien dejó el establecimiento tal y como casi todos lo recordamos.

Ramón y su esposa María fallecieron en 1991 y 1995, respectivamente. En estas fechas en las que se cumple el centenario del nacimiento del primero, no queremos dejar pasar por alto el recuerdo entrañable hacia ambos, así como el que conservamos de sus empleados y digna clientela. Entre todos hicieron y hacen que el MANIN no haya de desaparecer nunca.

**Hijos de Ramón Guijarro  
y María Fonseca**

# Anécdotas riosellanas

## de fin de milenio

Manuel Angel Argüello Fernández

**D**esde siempre la tradición oral ha mantenido en Ribadesella esa gracia y ese salero necesarios para que las anécdotas hagan la vida cotidiana más agradable y fácil, e incluso sirva como medicina que alarga nuestra vida, curando al pueblo como eficaz bálsamo frente al aburrimiento.

El cambio de los tiempos, la TV, el cine y otros inventos del siglo XX no han borrado de la memoria de los riosellanos esas anécdotas que trataremos de ir resumiendo en pequeñas dosis y pidiendo perdón por lo mal relatadas que pudieran serlo a cargo de este humilde narrador.

La gente perteneciente a la burguesía no las ha conocido, pues quien las ha conservado en su memoria es la gente humilde y, a pesar de que hoy en día alternan ricos con pobres, antes aquéllos, al no relacionarse con éstos, nunca pudieron tener la satisfacción de conocer estas «Anécdotas». Vamos allá con la primera:

### MA... VOY MOSQUIAR

En los años 50 vivía en El Dosal, lugar de Pando, un buen hombre que se llamaba Pedro, y cuando, a veces, bajaba a la Villa a emborracharse le decía a su madre: «Ma... voy mosquiar». Pasaba el día bebiendo por los bares de Ribadesella y por la noche regresaba a su casa; y ocurrió que un día, ya de madrugada, al subir la cuesta del Carmen, oyó con gran sorpresa:

—¿Quién va?

A lo que respondió Pedro:

—¿Quién e?

Recibió como contestación: «La Pareja» (era la pareja de la Guardia Civil, que hacía la correría reglamentaria).

Dijo entonces Pedro, en su gran embriaguez:

—¿Quién e la hembra?

Recibió tantos palos que tardó varios meses en bajar a Ribadesella.

### EL RUBIO HOLANDES

En la finalización de la década de los años cincuenta entraban en nuestro puerto barcos a cargar espato flúor y ocurrió que una vez entró un barco holandés. Sus marineros eran rubios y espigados y cogieron una borrachera bastante graneada.

Avisado oportunamente y por conducto reglamentario el buen «Bigotes», que era el Guardia Municipal del momento, acudió a los bares del Muelle a encerrar a los borrachos alborotadores y como conocía a todos en el pueblo fue por exclusión ordenando a los marineros:

—¡P'al barco! ¡P'al barco! y así iban poco a poco retrocediendo todos los marineros. Pero ocurrió que en aquel bar estaba un joven viajante de Infiesto que era rubio como los holandeses y el Bigotes le ordenó: ¡También p'al barco!, ante las pobres exclamaciones del viajante, que exclamaba: ¡Que soy de Piloña! ¡Que soy de Piloña!

Tardó mucho el municipal en salir de su error y dejar libre al pobre hombre.

### TOY CIEGU

En el bar Apolo hubo desde siempre gran afición a las partidas y había un hombre que siempre andaba merodeando por las mesas detrás de los jugadores de cartas o dominó, con la molestia que esto causa a todos los jugadores.

El hombrecillo tenía otro problema y era que se dormía de pie detrás de las mesas de juego.

Un día cerraron todas las ventanas y persianas, apagaron las luces y tiraron una bandeja de camarero al suelo. Al sonar como buen instrumento de percusión, despertó el paisano y exclamó: ¡Toy ciegu!... ¡Toy ciegu!

Nunca más volvió por el Apolo.

Termino recomendando a todos los amigos de Ribadesella que tengan siempre sobre la mesita como libros de cabecera, además de la Biblia y El Quijote, las Estampas Riosellanas del genial Guillermo González. Cuando estén enfadados y las lean, se alegrarán y olvidarán el enfado.

### ACLARACION

En la revista anterior la ganadora del Postre de Carnaval, que tan gentilmente nos dio su receta, quedó en el más completo anonimato. Desde estas líneas pedimos disculpas a su autora, Doña María Álvarez Gonzalo.



¿Reconocen ustedes este lugar? Pues se trata de Ribadesella en 1898

Colección M. T. de Torrents



## LOTERIA DE NAVIDAD



# Nº 38250

**TREINTA Y OCHO MIL  
DOSCIENTOS CINCUENTA**

Todos los socios juegan, a este número, la cantidad de 100 ptas. (CIEN), siendo esta participación de carácter nominativo



En el caso de que este número resulte premiado se abonará lo que corresponda a aquellos socios que se encuentren en el listado actualizado de la Asociación al año 99 y al corriente del pago de sus cuotas.

- 1) El reintegro se considerará propiedad de la Asociación.
- 2) En el caso de resultar agraciados con premio menor (pedrea), se ruega a los interesados que deseen percibirlo nos lo indiquen, a fin de deducirlo de su cuota.
- 3) Si se tratase de un premio mayor ¡Felicidades a todos! Oportunamente se indicará cómo cobrarlo a través de la Caja de Ahorros.

Billetes depositados en las oficinas de la Caja de Ahorros de Ribadesella



Asociación Cultural Amigos de Ribadesella  
Plaza de Abastos, s/n.  
33560 RIBADESELLA



PRINCIPADO DE ASTURIAS  
CONSEJERIA DE CULTURA